

UNI 30 E

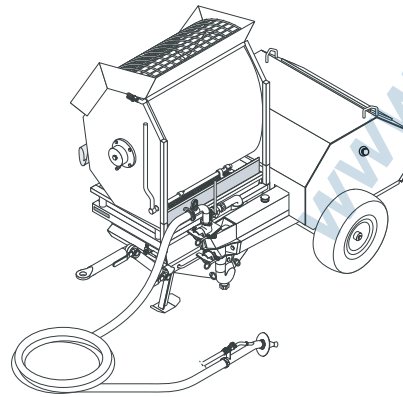

CATALOGO PARTI DI RICAMBIO
SPAREPARTS LIST
CATALOGUE PICES DE RECHANGE
LISTADO PIEZAS DE REPUESTO
CATALOGO DE PECAS DE REPOSICÃO

 **TURBOSOL**

TURBOSOL Produzione S.p.A.
Via A. Volta, 1
31030 Pero di Breda (TV) - ITALIA

Tel. +39 0422 99251 Fax +39 0422 994408 www.dalmex.net

<http://www.turbosol.it> E-Mail : info@turbosol.it



TAV.01 CORPO MACCHINA MACHINE BODY CORPS MACHINE CUERPO MÁQUINA CORPO DA MÁQUINA	TAV.10 QUADRO ELETTRICO EMF 211409 211409 EMF ELECTRIC CONTROL BOARD TABLEAU ELECTRIQUE EMF 211409 CUADRO ELÉCTRICO EMF 211409 QUADRO ELÉTRICO EMF 211409	TAV.17.2 SCHEMA ELETTRICO 211408 211408 WIRING DIAGRAM SCHEMA ELECTRIQUE 211408 ESQUEMA ELÉCTRICO 211408 ESQUEMA ELÉTRICO 211408
TAV.02 GRUPPO POMPA RIDUTTORE REDUCER PUMP UNIT GROUPE POMPE REDUCTEUR GRUPO BOMBA REDUCTOR CONJUNTO DE BOMBA COM REDUTOR	TAV.11.1 MESCOLATRICE MIXING MACHINE MÉLANGEUSE MEZCLADORA MECANISMO MISTURADOR	TAV.18.1 SCHEMA ELETTRICO 211409 211409 WIRING DIAGRAM SCHEMA ELECTRIQUE 211409 ESQUEMA ELÉCTRICO 211409 ESQUEMA ELÉTRICO 211409
TAV.03 GRUPPO POMPA BY PASS BY PASS PUMP UNIT GROUPE POMPE BY PASS GRUPO BOMBA DESVIADOR CONJUNTO DE BOMBA BY PASS	TAV.11.2 MESCOLATRICE MIXING MACHINE MÉLANGEUSE MEZCLADORA MECANISMO MISTURADOR	TAV.18.2 SCHEMA ELETTRICO 211409 211409 WIRING DIAGRAM SCHEMA ELECTRIQUE 211409 ESQUEMA ELÉCTRICO 211409 ESQUEMA ELÉTRICO 211409
TAV.04 RIDUTTORE POMPA 216198 216198 PUMP REDUCER REDUCTEUR POMPA 216198 REDUCTOR DE BOMBA 216198 REDUTOR DE BOMBA 216198	TAV.12 TRAINO TRAILER TRACTION REMOLQUE REBOQUE	
TAV.05 AGITATORE MIXER AGITATEUR AGITADOR MECANISMO AGITADOR	TAV.13 CASSETTA ACCESSORI 201091 201091 ACCESSORIES BOX CAISSE ACCESSOIRES 201091 CAJA DE LOS ACCESORIOS 201091 CAIXA DE ACESSÓRIOS 201091	
TAV.06 IMPIANTO ARIA AIR PLANT INSTALLATION AIR INSTALACIÓN DE AIRE CIRCUITO DE AR	TAV.14 PISTOLA MALTA 216320 216320 MORTAR GUN PISTOLET MORTIER 216320 PISTOLA DE MORTERO 216320 PISTOLA DE ARGAMASSA 216320	
TAV.07 GRUPPO MOTORE ELETTRICO ELECTRIC MOTOR UNIT GROUPE MOTEUR ELECTRIQUE GRUPO MOTOR ELÉCTRICO GRUPO MOTOR ELÉTRICO	TAV.15 DOTAZIONE 212815 212815 SUPPLY DOTATION 212815 SUMINISTRO 212815 EQUIPAMENTO 212815	
TAV.08 COMPRESSORE 210148 210148 COMPRESSOR COMPRESSEUR 210148 COMPRESOR 210148 COMPRESSOR 210148	TAV.16 PROLUNGHE - TUBAZIONI EXTENSIONS - PIPING RALLONGES TUYAUX ALARGADORES - TUBERÍAS EXTENSÕES - TUBAGENS	
TAV.09 QUADRO ELETTRICO ES 211408 211408 ES ELECTRIC CONTROL BOARD TABLEAU ELECTRIQUE ES 211408 CUADRO ELÉCTRICO ES 211408 QUADRO ELÉTRICO ES 211408	TAV.17.1 SCHEMA ELETTRICO 211408 211408 WIRING DIAGRAM SCHEMA ELECTRIQUE 211408 ESQUEMA ELÉCTRICO 211408 ESQUEM ELÉTRICO 211408	

www.dalmex.net

www.dalmex.net

[blank]

www.dalmex.net

www.dalmex.net

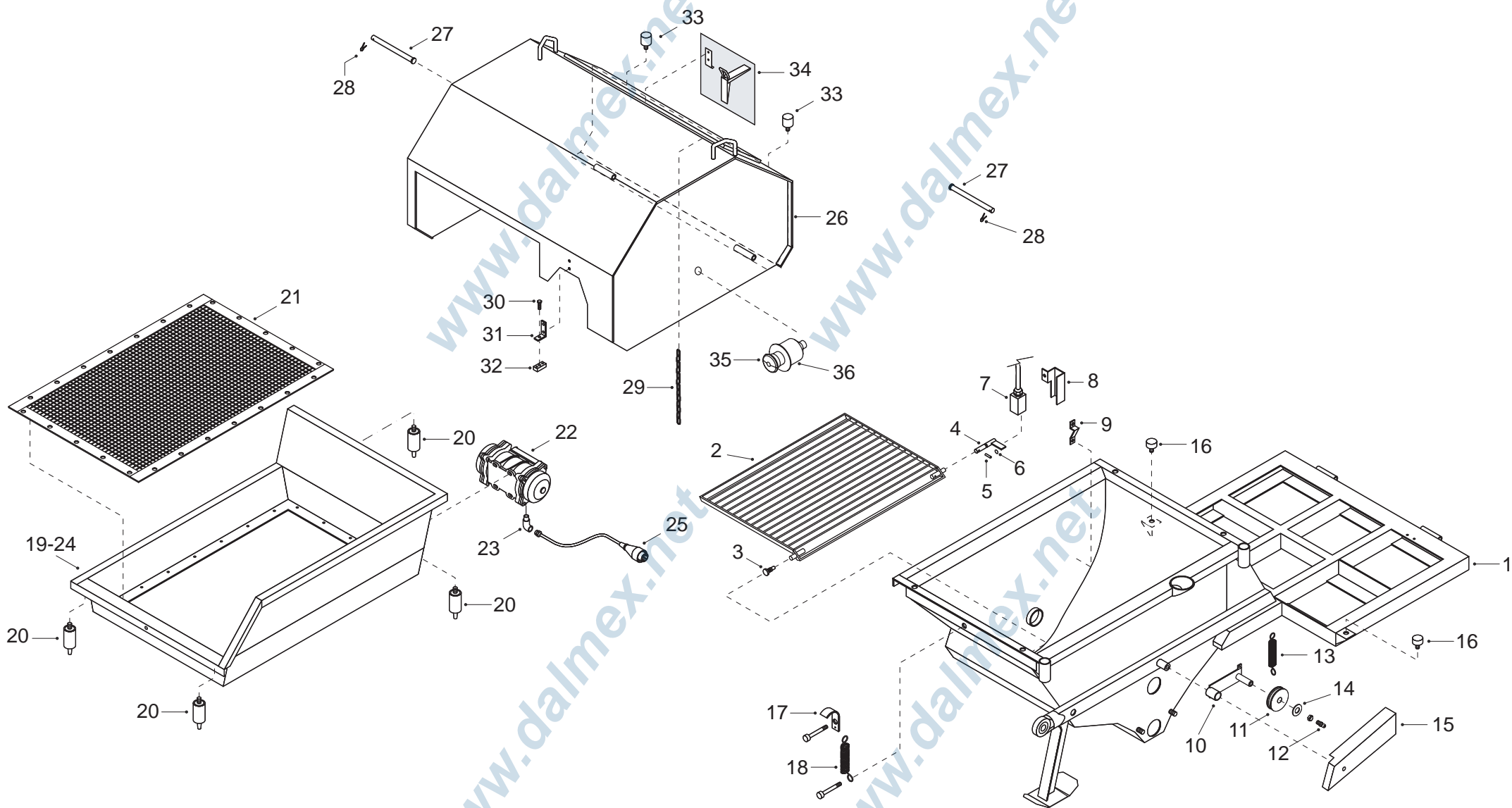

N.	Code	UM	Q.ty	DESCRIZIONE	DESCRIPTION	DESCRIPTION	DENOMINACIÓN	DENOMINACÃO
1	220522	N.	1	Basamento tramoggia	Hopper base	Bâti trémie	Base de la tolva	Base da tremonha
2	222130	N.	1	Griglia di sicurezza	Safety grill	Grille de sécurité	Rejilla de seguridad	Grade de segurança
3	266315	N.	1	Vite fulcro griglia	Grill fulcrum screw	Vis point d'appui grille	Tornillo fulcro rejilla	Parafuso-eixo de grade
4	223280	N.	1	Leva con perno interr.	Lever with interr. pin	Levier avec pivot interr.	Palanca con perno interr.	Alavanca com trava
5	543011	N.	1	Spina elastica	Stop pin	Prise élastique	Clavija elástica	Ficha elétrica
6	263201	N.	1	Anello OR	OR ring	Anneau OR	Anillo OR	Anel OR
7	214553	N.	1	Interruttore	Switch	Interrupteur	Interruptor	Interruptor
8	225755	N.	1	Protezione interr. griglia	Grill interr. protection	Protection interr. grille	Protección interr. rejilla	Proteção de interrupção
9	221746	N.	1	Fermo griglia	Grill stop	Bloc grille	Tope rejilla	Elemento p/ fixação da grade
10	223027	N.	1	Braccio tendicinghia	Belt-tensioner arm	Bras tendeurs de courroie	Brazo tensor de correa	Lança p/tension.da correa
11	231051	N.	1	Rullo tendicinghia	Belt-tensioner roller	Galet tendeur de courroie	Rodillo tensor de correa	Rolo p/ tensionam. da correa
12	261023	N.	1	Ingrassatore	Greaser	Graisser	Engrasador	Lubrificador
13	267022	N.	1	Molla tendicinghia	Belt-tensioner spring	Ressort tendeurs de courroie	Muelle tensor de correa	Mola p/ tensionam. da correa
14	240068	N.	1	Rondella	Washer	Rondelle	Arandela	Anilha
15	225085	N.	1	Carter cinghia agitatore	Mixer belt sump	Carter courroie agitateur	Cárter correa agitador	Cárter de proteção da correa
16	238015	N.	2	Antivibrante	Anti-vibrating	Anti-vibrant	Antivibrante	Dispositivo anti-vibração
17	251151	N.	1	Piatto di aggancio	Hook plate	Disque d'accrochage	Plato de enganche	Placa de acoplamento
18	267068	N.	1	Molla a trazione	Motor spring	Ressort à traction	Muelle de tracción	Mola de tração
19	227056	N.	1	Telaio alto	Upper frame	Châssis haut	Chasis alto	Armação superior
20	238000	N.	4	Ammortizzatore	Shock absorber	Amortisseur	Amortiguador	Amortecedor
21	221056	N.	1	Telaietto con rete	Small frame with net	Petit châssis avec grillage	Chasis con malla	Estrutura com rede
22	211013	N.	1	Motovibratore	Electric vibrator	Motovibreur	Motovibrador	Moto-vibrador
23	261016	N.	1	Gomito ghisa	Cast iron elbow	Coude fonte	Codo de fundición	Cotovelo em ferro fundido
24	221073	N.	1	Telaio vibrante basso	Low vibrating frame	Châssis vibrant bas	Chasis vibrante bajo	Armação do disp.de vibr.inf.
25	552036	N.	1	Spina	Plug	Fiche	Clavija	Ficha
26	225054	N.	1	Carrozzeria	Bodywork	Carrosserie	Carrocería	Carroçaria
27	225605	N.	2	Perno cerniera	Hinge pin	Pivot charnière	Perno de la bisagra	Eixo da dobradiça
28	543016	N.	2	Copiglia	Splint pin	Goupille	Pasador en R	Cupilha
29	266005	M.	0,82	Catenella	Chain	Chaînette	Cadena	Corrente
30	266092	N.	1	Vite staffa	Bracket screw	Vis étrier	Tornillo de abrazadera	Parafuso de suporte
31	227037	N.	1	Staffa di sicurezza	Safety bracket	Etrier de sûreté	Abrazadera de seguridad	Suporte de segurança
32	227039	N.	1	Spessore per staffe	Thickness for brackets	Epaisseur pour étriers	Espesor para abrazaderas	Calço para suporte
33	238022	N.	2	Antivibrante	Anti-vibrating	Anti-vibration	Antivibrante	Dispositivo anti-vibração
34	262007	N.	1	Gancio	Hook	Crochet	Gancho	Gancho
35	214652	N.	1	Pulsante	Button	Bouton	Pulsador	Tecla
36	214506	N.	1	Targhetta	Plate	Plaque	Placa	Placa
37	214512	N.	1	Contatto ausiliario	Auxiliary contact	Contact auxiliaire	Contacto auxiliar	Contato auxiliar

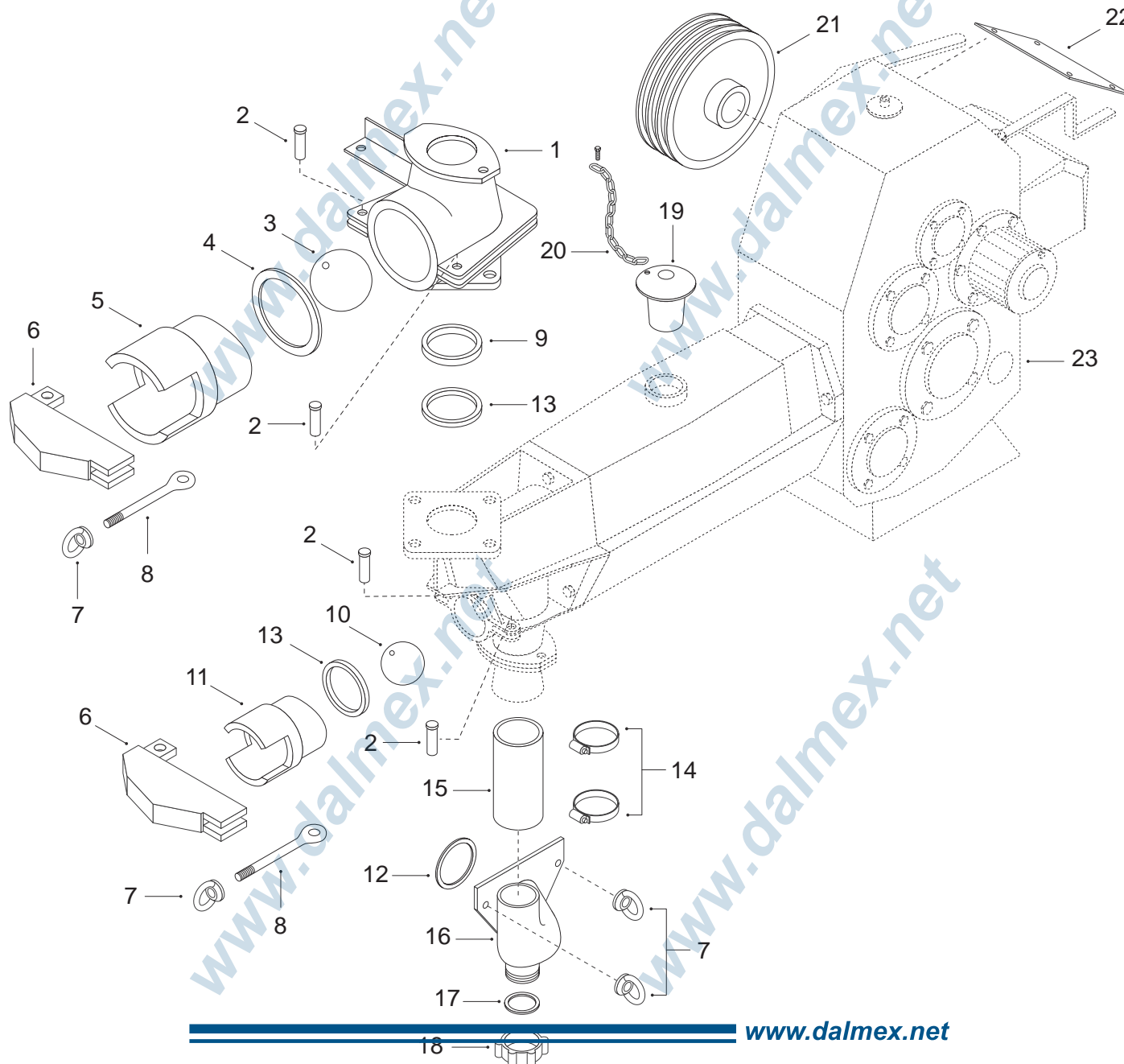

N.	Code	UM	Q.ty	DESCRIZIONE	DESCRIPTION	DESCRIPTION	DENOMINACIÓN	DENOMINACÃO
1	230021	N.	1	Corpo valvola mandata	Flow valve body	Corps vanne refoulement	Cuerpo válvula de impulsión	Corpo da válv.de fornecim.
2	240063	N.	4	Spina di collegamento	Connection plug	Fiche de raccordement	Clavija de conexión	Ficha de ligação
3	238017	N.	1	Valvola sferica	Ball valve	Soupape sphérique	Válvula esférica	Válvula esférica
4	237010	N.	1	Guarnizione	Gasket	Joint	Junta	Guarnição
5	231019	N.	1	Tappo ispezione	Inspection cap	Bouchon d'inspection	Tapón de inspección	Tampa para inspeção
6	236006	N.	2	Cavallotto	Stand	Crampillon	Grillete	Manilha
7	236007	N.	4	Dado	Nut	Ecrou	Tuerca	Porca
8	236023	N.	2	Tirante	Tie rod	Tirant	Tirante	Tirante
9	250039	N.	1	Sede valvola mandata	Flow valve seat	Logement vanne refoulement	Asiento válvula de impulsión	Base da válvula de fornecim.
10	238016	N.	1	Valvola	Valve	Vanne	Válvula	Válvula
11	231018	N.	1	Tappo ispezione	Inspection cap	Bouchon d'inspection	Tapón de inspección	Tampa para inspeção
12	247090	N.	1	Guarnizione collettore	Collector gasket	Joint collecteur	Junta del colector	Guarnição do colector
13	237008	N.	2	Guarnizione	Gasket	Joint	Junta	Guarnição
14	266084	N.	2	Fascetta	Strap	Collier	Abrazadera	Abraçadeira
15	247098	N.	1	Raccordo gomma	Rubber fitting	Raccord caoutchouc	Racor de goma	Junção de borracha
16	225056	N.	1	Collettore di aspirazione	Intake collector	Collecteur d'aspiration	Colector de aspiración	Colector de sucção
17	248023	N.	1	Guarnizione	Gasket	Joint	Junta	Guarnição
18	251019	N.	1	Tappo di scarico	Discharge cap	Bouchon d'évacuation	Tapón de descarga	Tampa de descarga
19	230051	N.	1	Coperchio	Lid	Couvercle	Tapa	Tampa
20	266003	N.	1	Catena di sicurezza	Safety chain	Chaîne de sûreté	Cadena de seguridad	Corrente de segurança
21	231045	N.	1	Puleggia	Pulley	Poulie	Polea	Polia
22	220058	N.	1	Coperchio di ispezione	Inspection lid	Couvercle d'inspection	Tapa de inspección	Tampa para inspeção
23	216198	N.	1	Riduttore pompa	Pump reducer	Réducteur pompe	Reductor de bomba	Redutor de bomba

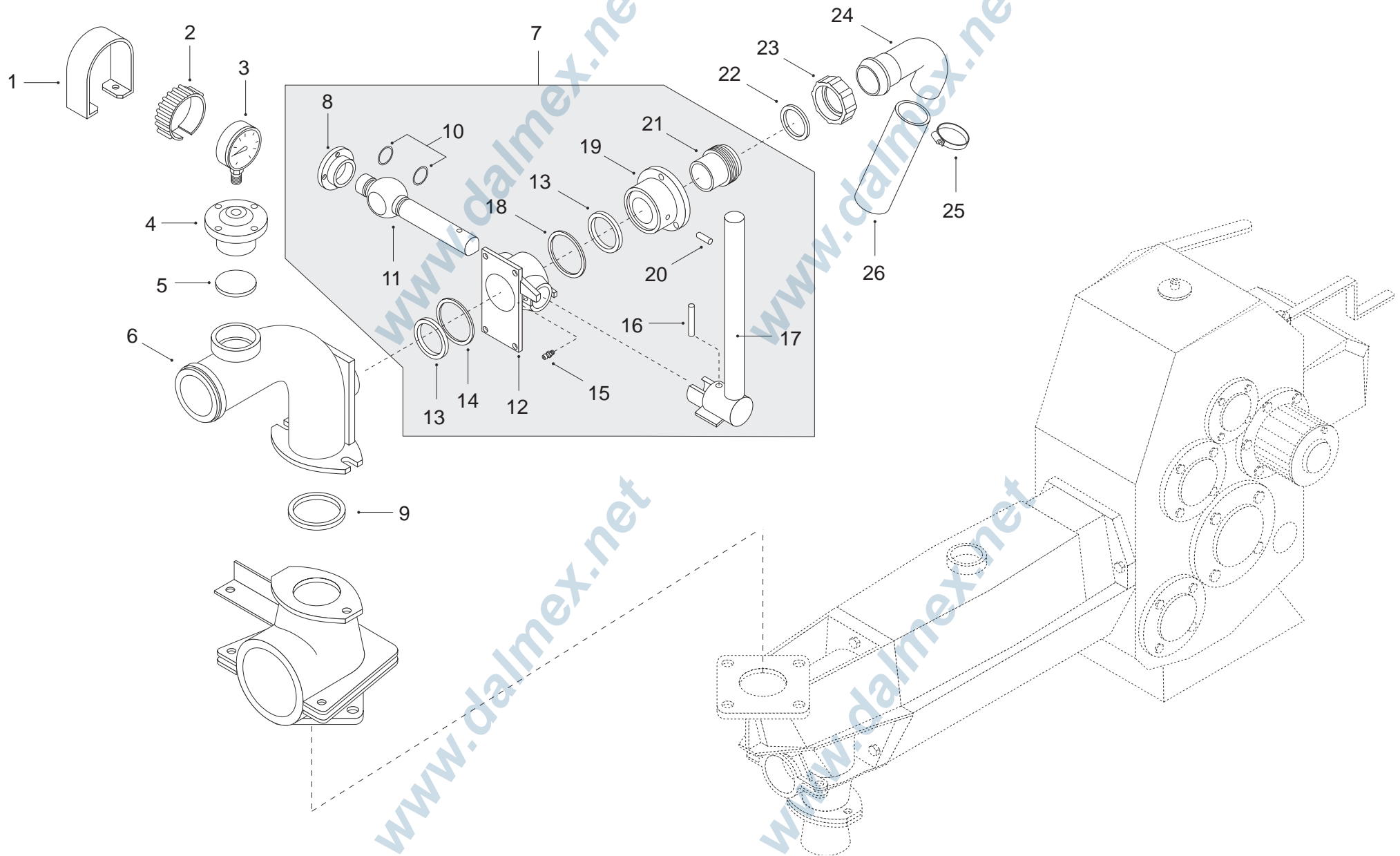

www.dalmex.net

www.dalmex.net

N.	Code	UM	Q.ty	DESCRIZIONE	DESCRIPTION	DESCRIPTION	DENOMINACIÓN	DENOMINACÃO
1	221248	N.	1	Coprimanometro	Manometer cover	Couvercle manomètre	Cubierta de manómetro	Proteção para manómetro
2	263158	N.	1	Coprimanometro	Manometer cover	Couvercle manomètre	Cubierta de manómetro	Proteção para manómetro
3	212005	N.	1	Manometro	Manometer	Manomètre	Manómetro	Manómetro
4	241281	N.	1	Coperchio	Lid	Couvercle	Tapa	Tampa
5	247110	N.	1	Membrana	Membrane	Membrane	Membrana	Membrana
6	223286	N.	1	Collettore di mandata	Flow collector	Collecteur de refoulement	Colector de impulsión	Colector de impulsão
7	216351	N.	1	Deviatore malta	Mortar diverter	Dévier mortier	Desviador de mortero	Desviador de argamassa
8	241309	N.	1	Coperchio by-pass	By-pass lid	Couvercle by-pass	Tapa del desviador	Tampa by-pass
9	237008	N.	1	Guarnizione	Gasket	Joint	Junta	Guarnição
10	263024	N.	2	Anello OR	O-ring	Anneau OR	Anillo OR	Anel OR
11	251216	N.	1	Albero a sfera	Ball shaft	Arbre à bille	Eje de bola	Eixo esférico
12	234007	N.	1	Corpo deviatore malta	Mortar diverter body	Corps dévier mortier	Cuerpo desviador de mortero	Corpo do desv.de argam.
13	238011	N.	2	Guarnizione	Gasket	Joint	Junta	Guarnição
14	248027	N.	1	Guarnizione	Gasket	Joint	Junta	Guarnição
15	261023	N.	1	Ingrassatore	Greaser	Graisser	Engrasador	Lubrificador
16	543040	N.	1	Spina elastica	Stop pin	Prise élastique	Clavija elástica	Pino elástico
17	226004	N.	1	Leva deviatore	Diverter lever	Levier dévier	Palanca desviador	Alavanca do mec. desviador
18	248026	N.	1	Guarnizione	Gasket	Joint	Junta	Guarnição
19	230045	N.	1	Coperchio	Lid	Couvercle	Tapa	Tampa
20	547011	N.	1	Grano	Dowel	Grain	Pasador	Parafuso sem cabeça
21	240055	N.	1	Raccordo	Fitting	Raccord	Racor	Junção
22	237006	N.	1	Guarnizione	Gasket	Joint	Junta	Guarnição
23	251014	N.	1	Girello di serraggio	Tightening ring	Ecrou de serrage	Contratapa de cierre	Mec. rotatório de fixação
24	223287	N.	1	Curva di scarico	Discharge bend	Coude d'évacuation	Curva de descarga	Curva de descarga
25	266009	N.	1	Fascetta	Strap	Collier	Abrazadera	Abraçadeira
26	247070	N.	1	Tubo gomma	Rubber pipe	Tuyau caoutchouc	Tubo de goma	Tubo de borracha

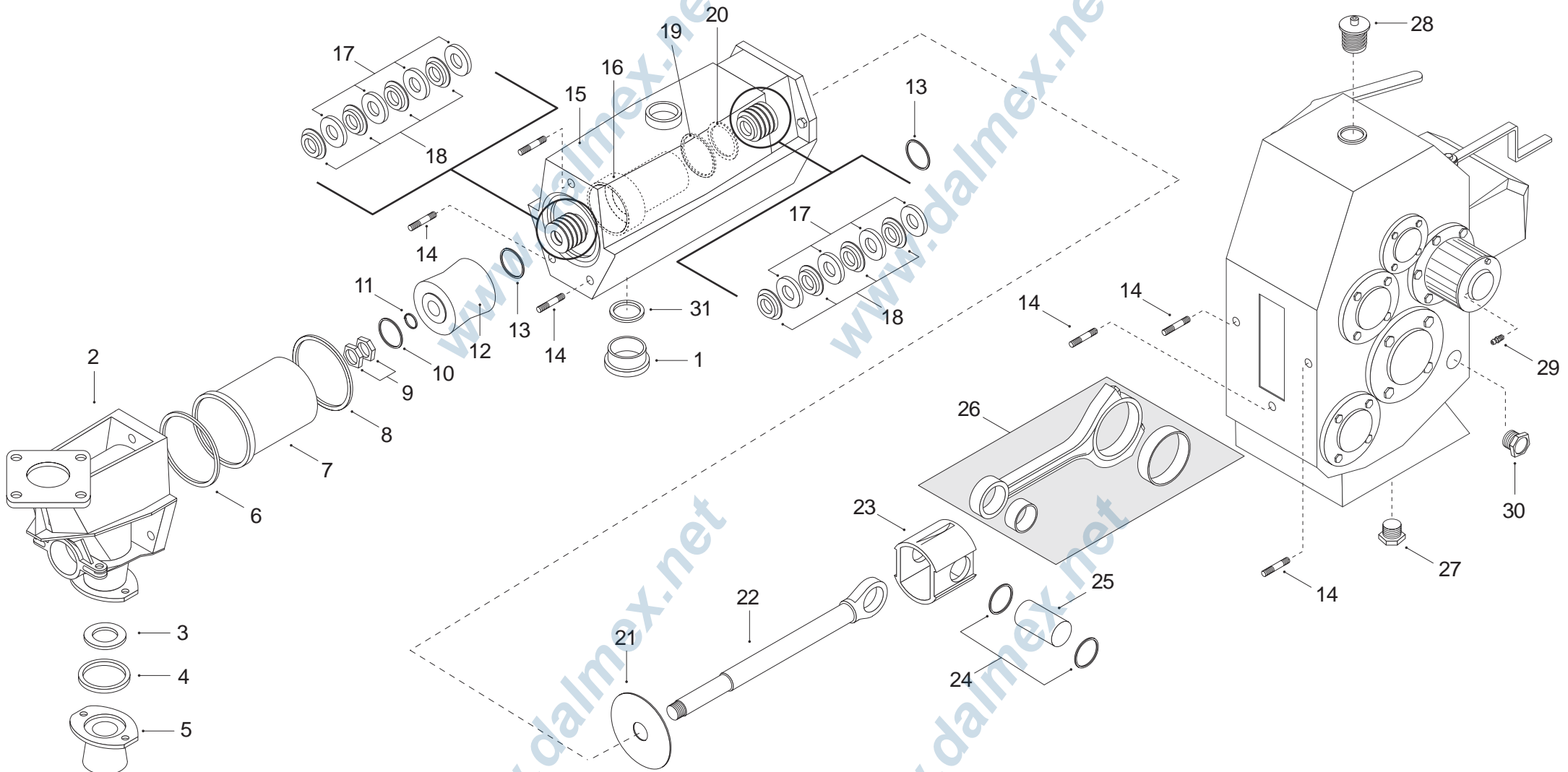

N.	Code	UM	Q.ty	DESCRIZIONE	DESCRIPTION	DESCRIPTION	DENOMINACIÓN	DENOMINACÃO
1	231028	N.	1	Tappo scarico	Discharge cap	Bouchon d'évacuation	Tapón de descarga	Tampa de descarga
2	230020	N.	1	Corpo valvola asp.	Inl. valve body	Corps vanne asp.	Cuerpo válvula de asp.	Corpo da válvula de asp.
3	250040	N.	1	Sede valvola asp.	Inl. valve seat	Logement vanne asp.	Asiento válvula de asp.	Base p/ válvula de ap.
4	237008	N.	1	Guarnizione	Gasket	Joint	Junta	Guarnição
5	230069	N.	1	Flangia collettore	Collector flange	Bride collecteur	Empalme colector	Flange de colector
6	247037	N.	1	Guarnizione	Gasket	Joint	Junta	Guarnição
7	251008	N.	1	Camicia	Liner	Jupe	Camisa	Camisa de cilindro
8	247038	N.	1	Guarnizione	Gasket	Joint	Junta	Guarnição
9	542027	N.	2	Dado	Nut	Ecrou	Tuerca	Porca
10	240069	N.	1	Rondella	Washer	Rondelle	Arandela	Anilha
11	263024	N.	1	Anello OR	O-ring	Anneau OR	Anillo OR	Anel OR
12	238014	N.	1	Pistone	Piston	Piston	Pistón	Pistão
13	545004	N.	2	Anello seeger	Seeger ring	Anneau seeger	Anillo de retención	Anel seeger (de retenção)
14	240054	N.	6	Prigioniero	Stud	Boulon prisonnier	Prisionero	Prisioneiro
15	230031	N.	1	Cilindro	Cylinder	Cylindre	Cilindro	Cilindro
16	231009	N.	1	Supporto anelli	Rings support	Support bagues	Soporte anillos	Suporte de anéis
17	245008	N.	8	Distanziere anelli	Rings spacer	Entretoises bagues	Distanciador de anillos	Espaçador de anéis
18	263022	N.	8	Anello	Ring	Anneau	Anillo	Anel
19	237010	N.	1	Guarnizione	Gasket	Joint	Junta	Guarnição
20	263030	N.	1	Anello OR	O-ring	Anneau OR	Anillo OR	Anel OR
21	247039	N.	1	Guarnizione	Gasket	Joint	Junta	Guarnição
22	251015	N.	1	Stelo	Rod	Tige	Vástago	Base
23	231023	N.	1	Testa a croce	Crosshead	Tête cruciforme	Cabeza cruz	Cabeça cruciforme
24	545001	N.	2	Anello seeger	Seeger ring	Anneau seeger	Anillo de retención	Anel seeger (de retenção)
25	266032	N.	1	Spinotto biella	Tapered connecting rod pin	Broche bielle	Enchufe biela	Pino de biela
26	213003	N.	1	Biella	Tapered connecting rod	Biella	Biela	Biela
27	261057	N.	1	Tappo	Cap	Bouchon	Tapón	Tampa
28	261060	N.	1	Tappo	Cap	Bouchon	Tapón	Tampa
29	261020	N.	1	Ingrassatore	Greasing nipple	Graisser	Engrasador	Lubrificador
30	261030	N.	1	Livello olio	Oil level	Niveau huile	Nivel de aceite	Nível de óleo
31	237006	N.	1	Guarnizione	Gasket	Joint	Junta	Guarnição

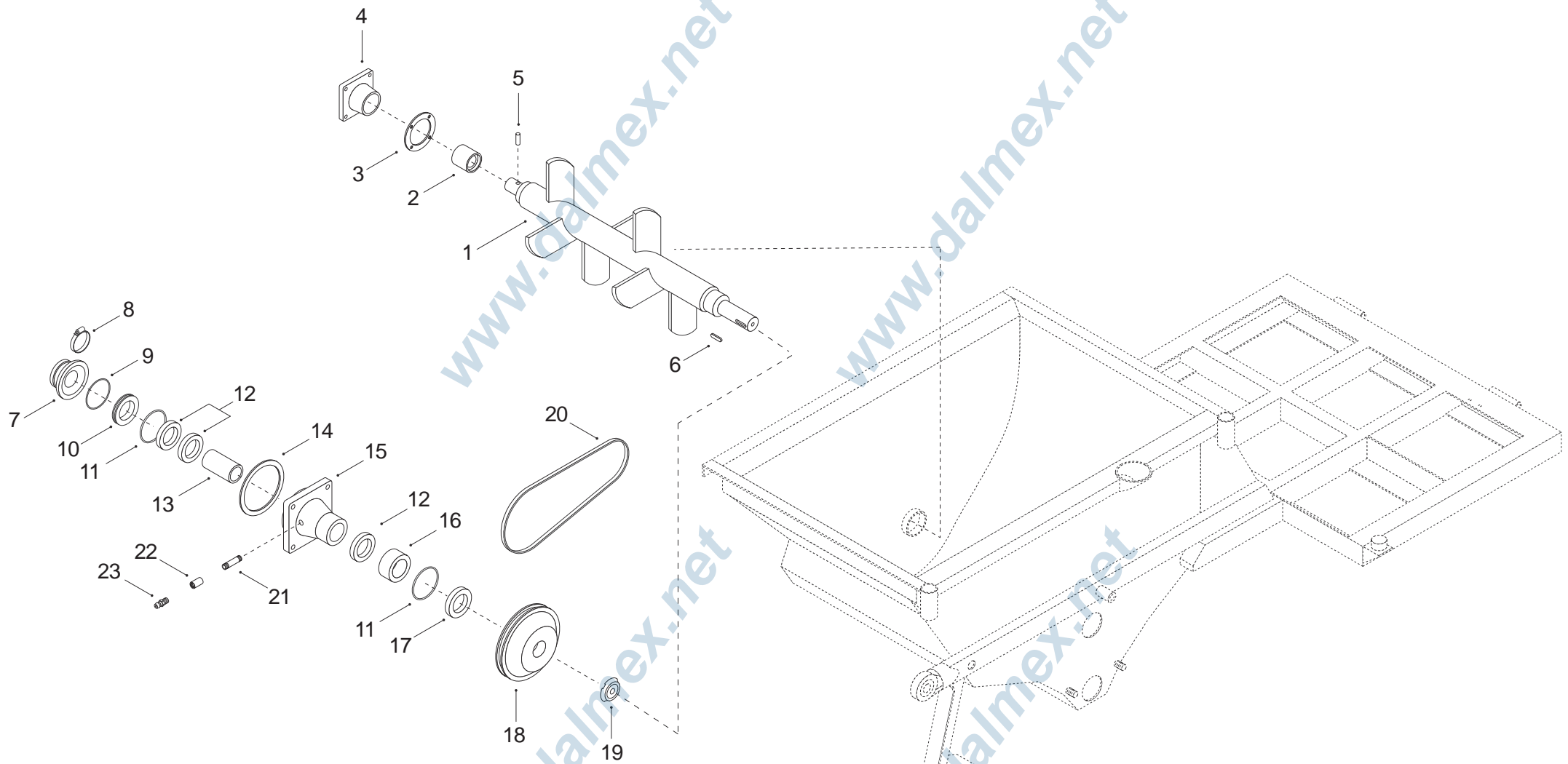

N.	Code	UM	Q.ty	DESCRIZIONE	DESCRIPTION	DESCRIPTION	DENOMINACIÓN	DENOMINACÃO
1	223024	N.	1	Corpo agitatore	Mixer body	Corps agitateur	Cuerpo del agitador	Corpo do mec. agitador
2	250062	N.	1	Boccola girevole	Rotating bush	Boucle tournante trémie	Casquillo giratorio	Bucha giratória
3	248022	N.	1	Guarnizione tramoggia	Hopper gasket	Joint trémie	Junta de la tolva	Guarnição p/ tremonha
4	250061	N.	1	Supporto	Support	Support	Soporte	Suporte
5	547001	N.	1	Grano	Dowel	Grain	Pasador	Parafuso sem cabeça
6	546001	N.	1	Linguetta	Tab	Languette	Lengüeta	Lingüeta
7	237011	N.	1	Guarnizione	Gasket	Joint	Junta	Guarnição
8	266042	N.	1	Fascetta	Strap	Collier	Abrazadera	Abraçadeira
9	263031	N.	1	Anello OR	O-ring	Anneau OR	Anillo OR	Anel OR
10	251012	N.	1	Flangia di tenuta	Sealing flange	Bride d'étanchéité	Empalme de estanqueidad	Flange de vedação
11	545003	N.	2	Anello seeger	Seeger ring	Anneau seeger	Anillo de retención	Anel seeger (de retenção)
12	263005	N.	3	Anello tenuta	Sealing ring	Bague d'étanchéité	Anillo de estanqueidad	Anel de vedação
13	251006	N.	1	Boccola cromata	Chrome bush	Boucle chromée	Casquillo cromado	Bucha cromada
14	248021	N.	1	Guarnizione tramoggia	Hopper gasket	Joint trémie	Junta de la tolva	Guarnição p/ tremonha
15	231037	N.	1	Supporto agitatore	Mixer support	Support agitateur	Soporte agitador	Suporte para mec. agitador
16	265005	N.	1	Cuscinetto	Bearing	Roulement	Cojinete	Rolamento
17	263102	N.	1	Anello tenuta	Sealing ring	Bague d'étanchéité	Anillo de estanqueidad	Anel de vedação
18	231071	N.	1	Puleggia agitatore	Mixer pulley	Poulie agitateur	Polea agitador	Polia do mec. agitador
19	266069	N.	1	Ghiera	Ring nut	Bague	Abrazadera	Anel de ligação
20	265013	N.	1	Cinghia	Belt	Courroie	Correa	Correia
21	245020	N.	1	Tubetto	Fitting	Tube	Tubo	Tubo
22	261031	N.	1	Manicotto	Sleeve	Manchon	Manguito	Acoplamento
23	261023	N.	1	Ingrassatore	Greaser	Graisseur	Engrasador	Lubrificador

www.dalmex.net

www.dalmex.net

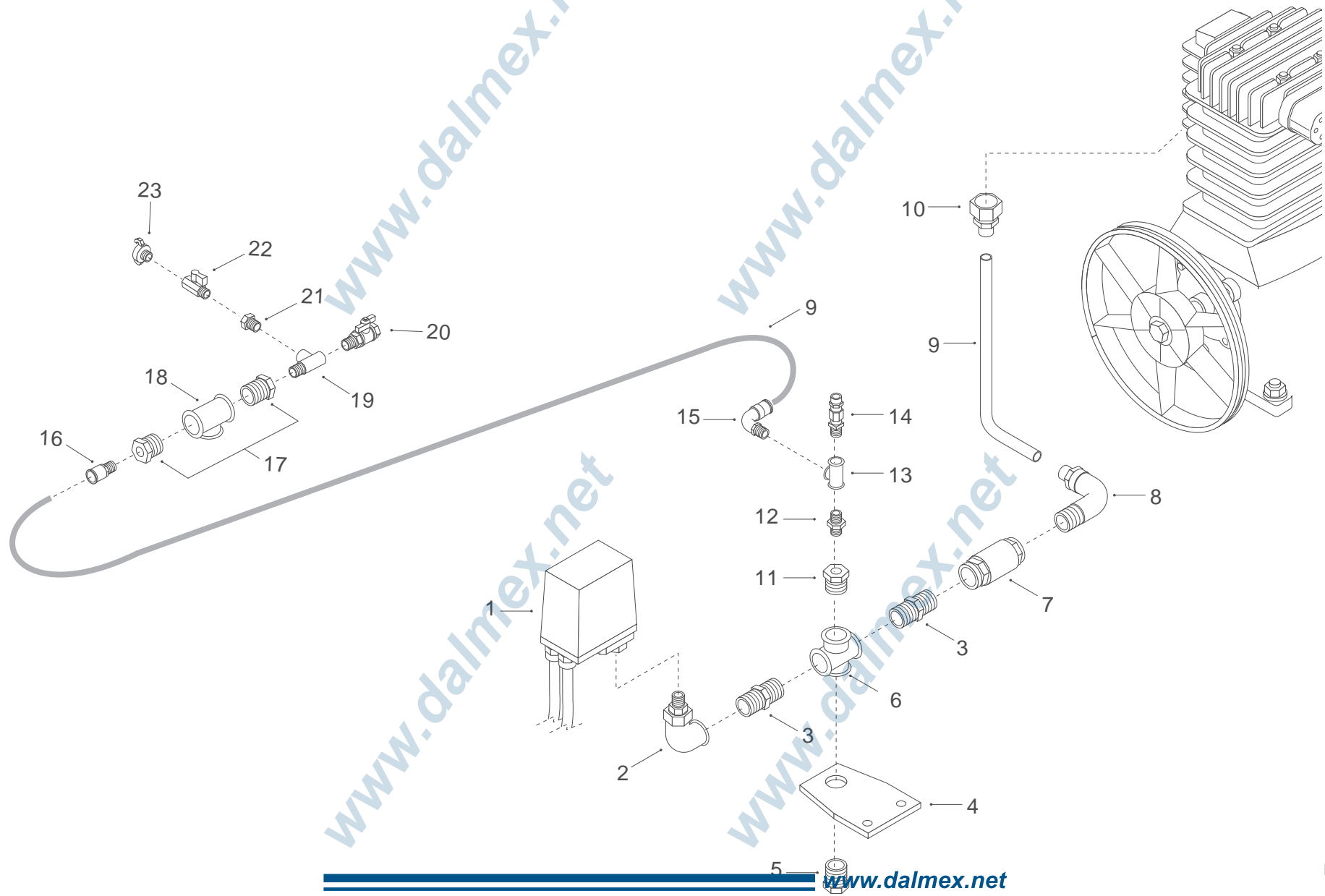

www.dalmex.net

www.dalmex.net

www.dalmex.net

N.	Code	UM	Q.ty	DESCRIZIONE	DESCRIPTION	DESCRIPTION	DENOMINACIÓN	DENOMINACÃO
1	214005	N.	1	Pressostato	Pressure switch	Pressostat	Presostato	Pressóstato
2	261085	N.	1	Bocchettone curvo	Bent inlet	Goulotte courbée	Boca curva	Tubo p/ enchimento curvo
3	261036	N.	2	Nipplo	Nipple	Mamelon	Niple	Niple
4	226089	N.	1	Piastrina porta press.	Press. support plate	Plaque porte press.	Placa porta-prens.	Placa p/ sup. do pressóstato
5	242017	N.	1	Tappo	Cap	Bouchon	Tapón	Tampa
6	261072	N.	1	Croce ghisa	Cast iron cross	Croix fonte	Cruz de fundición	Cruzeta em ferro fundido
7	212323	N.	1	Valvola di non ritorno	Non-return valve	Clapet de non-retour	Válvula de no retorno	Válvula anti-retorno
8	261268	N.	1	Raccordo rapido	Quick fitting	Raccord rapide	Racor rápido	Junção rápida
9	640061	M.	3,30	Tubo	Pipe	Tuyau	Tubo	Tubo
10	261267	N.	1	Raccordo rapido	Quick fitting	Raccord rapide	Racor rápido	Junção rápida
11	261042	N.	1	Riduzione	Reduction	Réduction	Reducción	Redução
12	261034	N.	1	Nipplo	Nipple	Mamelon	Niple	Niple
13	261051	N.	1	Raccordo a T	T Fitting	Raccord en T	Racor T	União em forma de "T"
14	212014	N.	1	Valvola di sicurezza	Safety valve	Vanne de sécurité	Válvula de seguridad	Válvula de segurança
15	261262	N.	1	Raccordo rapido	Quick fitting	Raccord rapide	Racor rápido	Junção rápida
16	261260	N.	1	Raccordo rapido	Quick fitting	Raccord rapide	Racor rápido	Junção rápida
17	261042	N.	2	Riduzione	Reduction	Réduction	Reducción	Redução
18	261059	N.	1	Raccordo a T	T Fitting	Raccord en T	Racor T	União em forma de "T"
19	261118	N.	1	Raccordo a T	T Fitting	Raccord en T	Racor T	União em forma de "T"
20	212010	N.	1	Rubinetto a sfera	Ball valve	Robinet à bille	Grifo de bola	Válvula de esfera
21	261209	N.	1	Riduzione	Reduction	Réduction	Reducción	Redução
22	212511	N.	1	Rubinetto	Cock	Robinet	Grifo	Válvula
23	261146	N.	1	Raccordo rapido	Quick fitting	Raccord rapide	Racor rápido	Ligação rápida

www.dalmex.net

www.dalmex.net

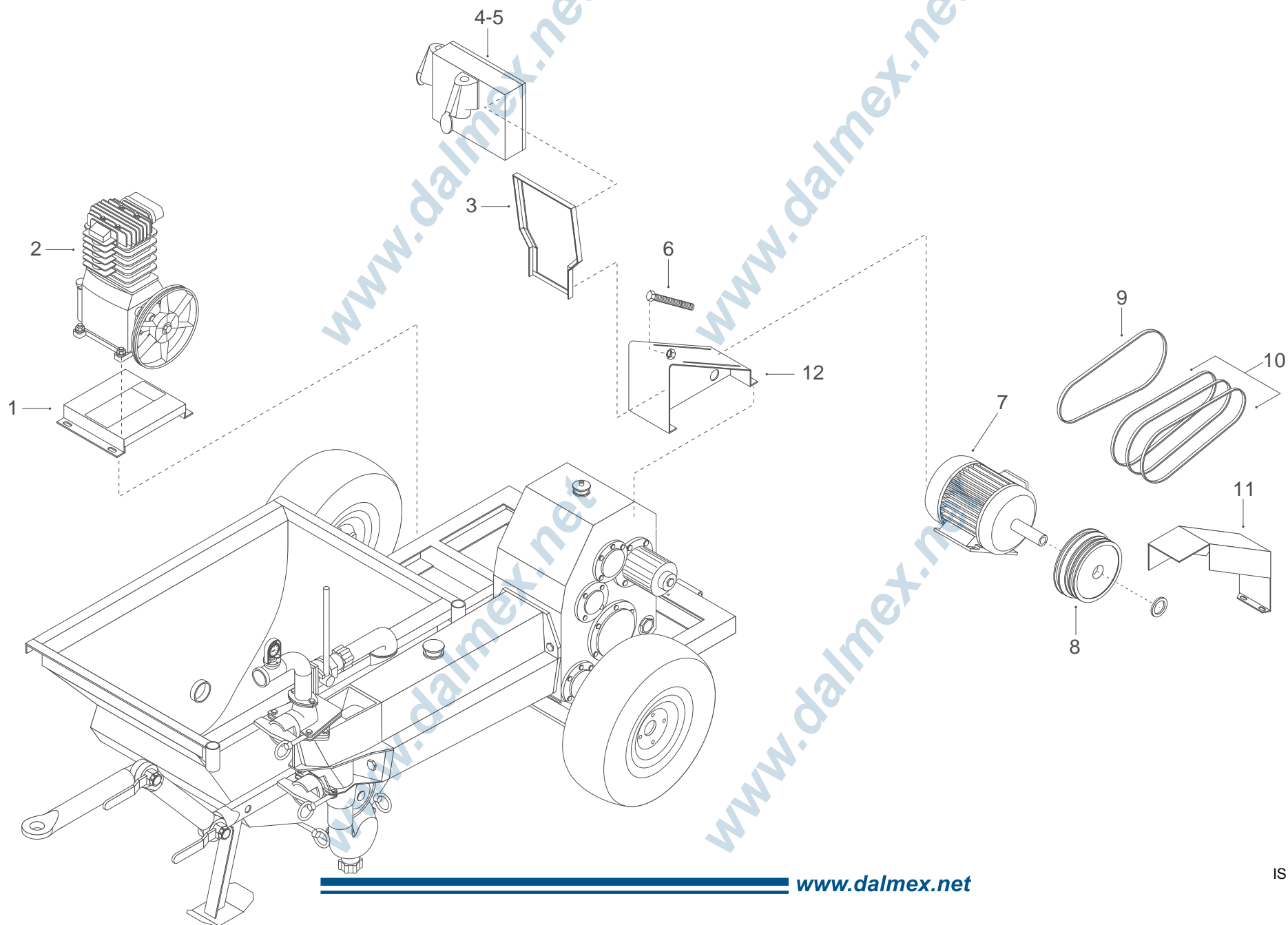

N.	Code	UM	Q.ty	DESCRIZIONE	DESCRIPTION	DESCRIPTION	DENOMINACIÓN	DENOMINACÃO
1	227001	N.	1	Supporto compressore	Compressor support	Support compresseur	Soporte del compresor	Suporte para compresor
2	210148	N.	1	Compressore	Compressor	Compresseur	Compresor	Compressor
3	227121	N.	1	Supporto quadro	Panel support	Support tableau	Soporte cuadro	Suporte para quadro
4	211408	N.	1	Quadro elettrico ES	ES Electric control board	Tableau électrique ES	Cuadro eléctrico ES	Quadro elétrico ES
5	211409	N.	1	Quadro elettrico EM	EM Electric control board	Tableau électrique EM	Cuadro eléctrico EM	Quadro elétrico EM
6	227067	N.	1	Vite	Screw	Vis	Tornillo	Parafuso
7	211428	N.	1	Motore trifase	Three phase motor	Moteur triphasé	Motor trifásico	Motor trifásico
8	241310	N.	1	Puleggia motore	Engine pulley	Poulie moteur	Polea motor	Polia de motor
9	264052	N.	1	Cinghia	Belt	Courroie	Correa	Correia
10	264044	N.	3	Cinghia	Belt	Courroie	Correa	Correia
11	220034	N.	1	Copricinghia motore	Engine belt cover	Protège-courroie moteur	Cubierta correa motor	Elem. de proteção da correia
12	226099	N.	1	Supporto motore	Engine support	Support moteur	Soporte del motor	Suporte p/ motor

www.dalmex.net

www.dalmex.net

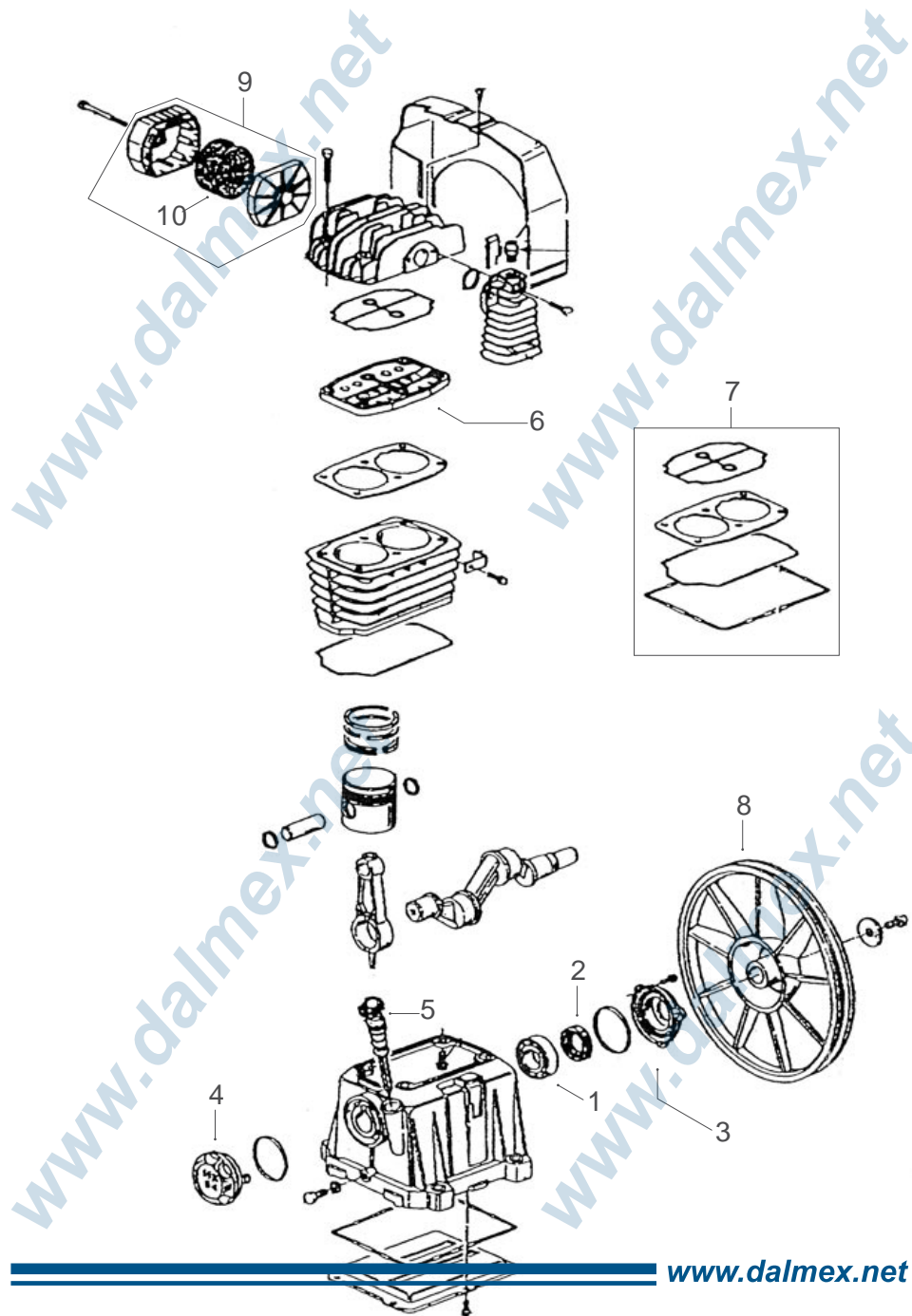

N.	Code	UM	Q.ty	DESCRIZIONE	DESCRIPTION	DESCRIPTION	DENOMINACIÓN	DENOMINACÃO
1	264006	N.	1	Cuscinetto	Bearing	Roulement	Cojinete	Rolamento
2	263099	N.	1	Anello tenuta	Sealing ring	Bague d'étanchéité	Anillo de estanqueidad	Anel de vedação
3	272051	N.	1	Coperchio anteriore	Front lid	Couvercle avant	Tapa anterior	Tampa anterior
4	272040	N.	1	Coperchio posteriore	Rear lid	Couvercle arrière	Tapa posterior	Tampa posterior
5	272042	N.	1	Asta olio	Oil rod	Tige huile	Barra de aceite	Haste indicadora
6	272171	N.	1	Piastra portavalvole	Valves support plate	Plaque porte-vanne	Placa porta-válvulas	Placa de sup. das válvulas
7	272172	N.	1	Kit guarnizioni	Gaskets kit	Kit joints	Kit de juntas	Conjunto de guarnições
8	272173	N.	1	Volano compressore	Compressor flywheel	Volant compresseur	Volante compresor	Disco compressor
9	271013	N.	1	Filtro completo	Complete filter	Filtre complet	Filtro completo	Filtro completo
10	271012	N.	1	Elemento filtrante	Filtering element	Élément filtrant	Elemento filtrante	Elemento filtrante

www.dalmex.net

www.dalmex.net

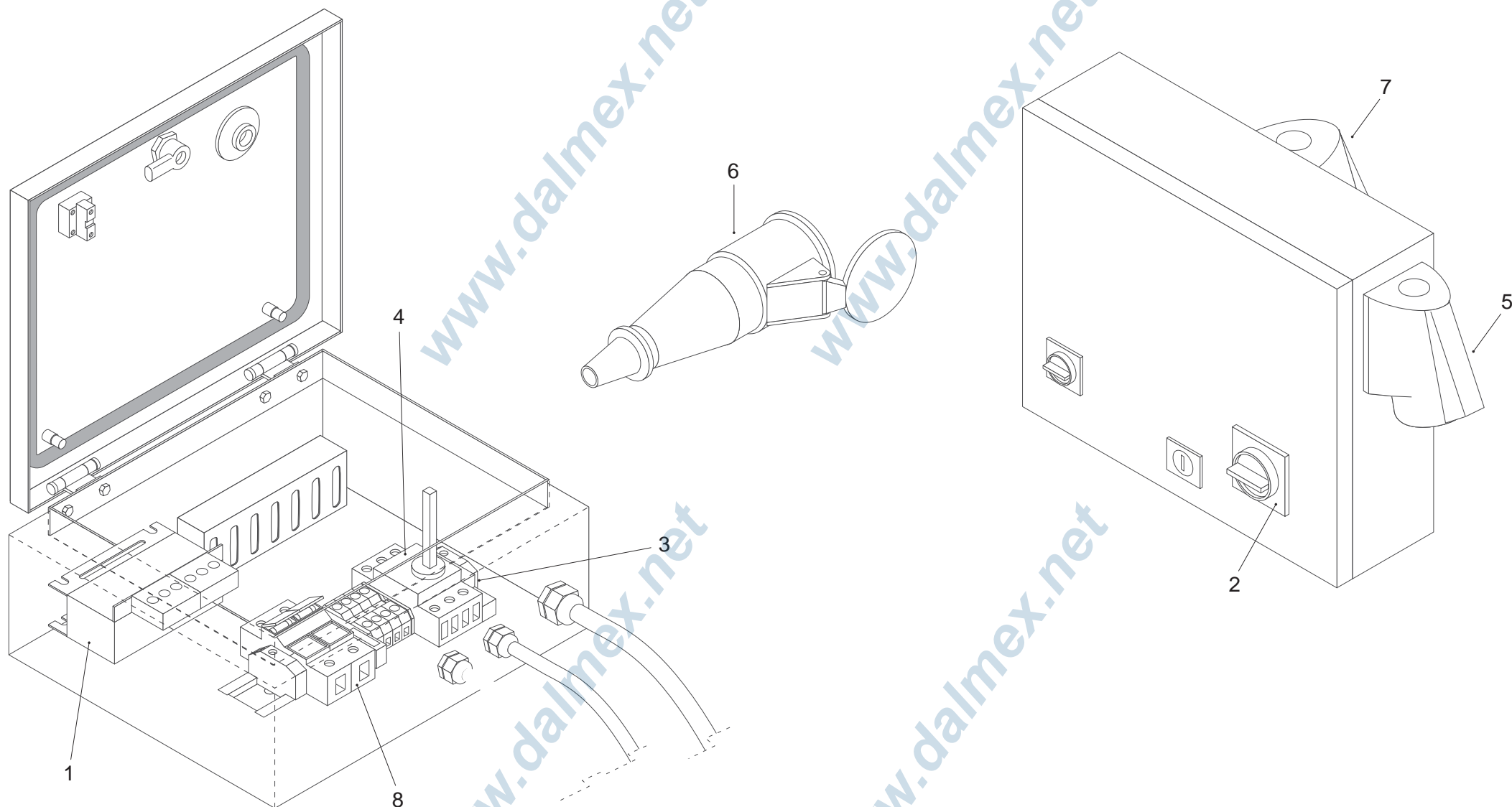

N.	Code	UM	Q.ty	DESCRIZIONE	DESCRIPTION	DESCRIPTION	DENOMINACIÓN	DENOMINACÃO
1	241089	N.	1	Tirante pompa	Pump tie rod	Tirant pompe	Tirante de la bomba	Tirante de bomba
2	214237	N.	1	Manopola salvamotore	Motor-protector knob	Poignée discontacteur	Botón guardamotor	Manipulo do interruptor
3	214381	N.	1	Sganciatore	Release device	Déclencheur	Desenganchador	Dispositivo de proteção
4	214384	N.	1	Salvamotore	Engine protector	Interrupteur thermique	Guardamotor	Interruptor salva-motor
5	552035	N.	1	Presa 16A	16A Socket	Prise 16A	Toma 16 A	Tomada 16 A
6	552048	N.	1	Presa 32A	32A Socket	Prise 32A	Toma 32 A	Tomada 32 A
7	552047	N.	1	Spina 32A	32A Plug	Fiche 32A	Clavija 32 A	Ficha 32 A
8	553053	N.	1	Portafusibile	Fuse support	Porte-fusible	Portafusible	Porta-fusível

www.dalmex.net

www.dalmex.net

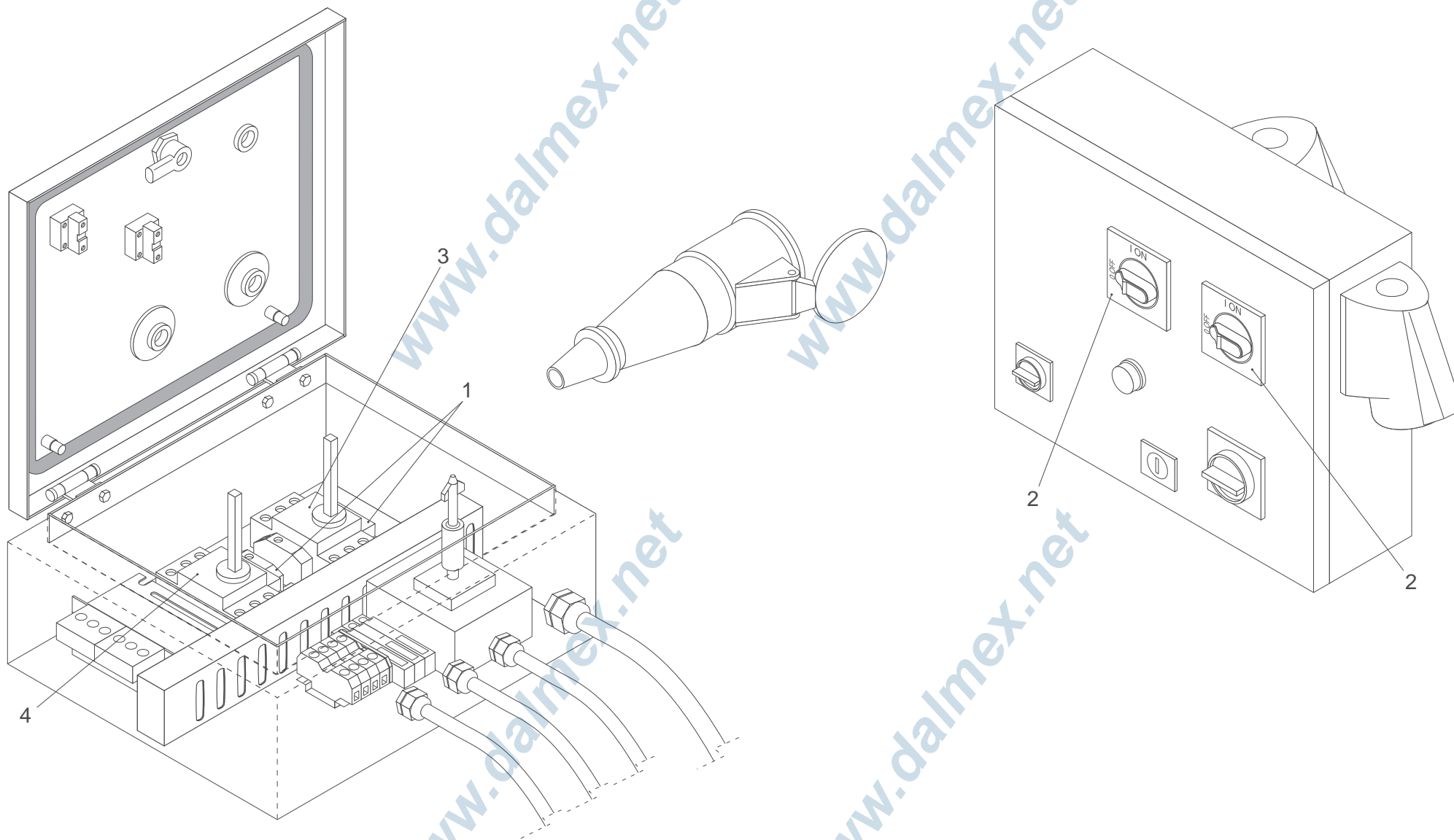

N.	Code	UM	Q.ty	DESCRIZIONE	DESCRIPTION	DESCRIPTION	DENOMINACIÓN	DENOMINACÃO
1	214381	N.	2	Sganciatore	Release device	Déclencheur	Desenganchador	Dispositivo de proteção
2	214481	N.	2	Manovra	Manoeuvre	Manoeuvre	Maniobra	
3	214401	N.	1	Salvatore 11-16	Motor-protector 11-16	Discontacteur 11-16	Guardamotor 11-16	Interruptor salva-motor 11-16
4	214425	N.	1	Salvatore 4.5-6.3	Motor-protector 4.5-6.3	Discontacteur 4.5-6.3	Guardamotor 4.5-6.3	Interr.salva-motor 4.5-6.3

www.dalmex.net

www.dalmex.net

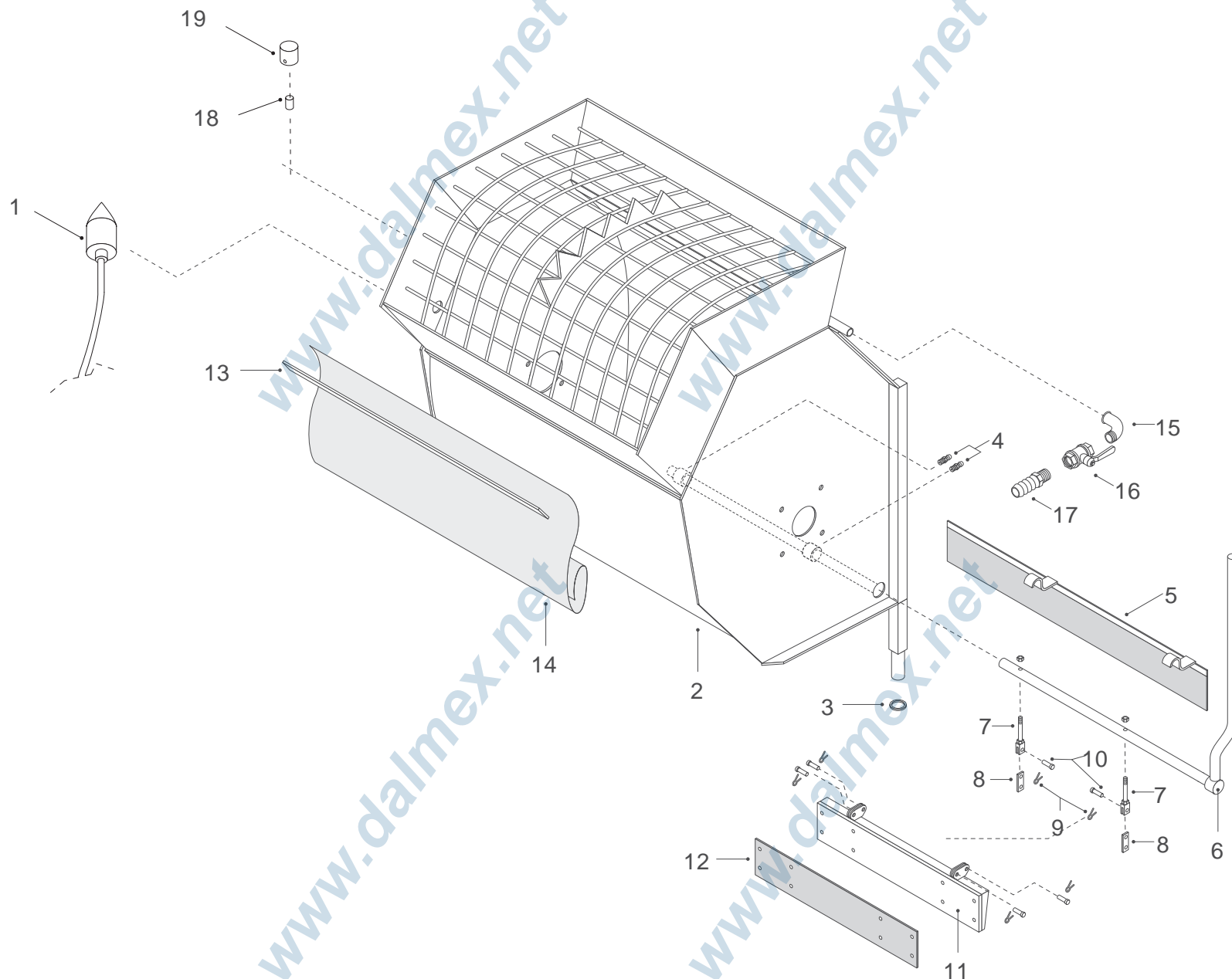

N.	Code	UM	Q.ty	DESCRIZIONE	DESCRIPTION	DESCRIPTION	DENOMINACIÓN	DENOMINACÃO
1	214488	N.	1	Sensore magnetico	Magnetic sensor	Senseur magnétique	Sensor magnético	Sensor magnético
2	225059	N.	1	Corpo mescolatrice	Mixing machine body	Corps mélangeuse	Cuerpo mezcladora	Corpo do mec. misturador
3	241061	N.	2	Rondella	Washer	Rondelle	Arandela	Anilha
4	261023	N.	2	Ingrassatore	Greaser	Graisser	Engrasador	Lubrificador
5	227043	N.	1	Tela paraspruzzi	Splashback cloth	Toile bavette	Tela guardabarros	Tela de proteção
6	220002	N.	1	Albero sportello	Hatch shaft	Arbre porte	Eje puerta	Eixo da porta
7	242008	N.	2	Tirante filettato	Threaded tie rod	Tirant fileté	Tirante roscado	Tirante rosqueado
8	236014	N.	2	Piastrina	Plate	Plaque	Placa	Placa de fixação
9	543014	N.	6	Copiglia	Split pin	Goupille	Pasador en R	Cavilha
10	240059	N.	6	Spina	Plug	Fiche	Clavija	Ficha
11	221028	N.	1	Sportello mescolatrice	Mixing machine hatch	Volet mélangeuse	Puerta mezcladora	Porta do mec. misturador
12	238013	N.	1	Placca ortello	Hatch plate	Plaque volet	Placa puerta	Chapa da porta
13	220098	N.	1	Piatto ferma tela	Cloth stop plate	Disque bloque toile	Plato de parada tela	Placa de fixação da tela
14	247050	N.	1	Tela paraspruzzi	Splashback cloth	Toile bavette	Tela guardabarros	Tela de proteção
15	261016	N.	1	Gomito ghisa	Cast iron elbow	Coude fonte	Codo de fundición	Cotovelo em ferro fundido
16	212060	N.	1	Rubinetto	Cock	Robinet	Grifo	Válvula
17	261075	N.	1	Portagomma	Connecting nozzle	Embout	Portagoma	Conexão
18	267052	N.	1	Calamita	Magnet	Aimant	Imán	Ímã
19	247119	N.	1	Supporto sensore-calamita	Sensor-magnet support	Support senseur-aimant	Soporte sensor-imán	Suporte de sensor-ímã

www.dalmex.net

www.dalmex.net

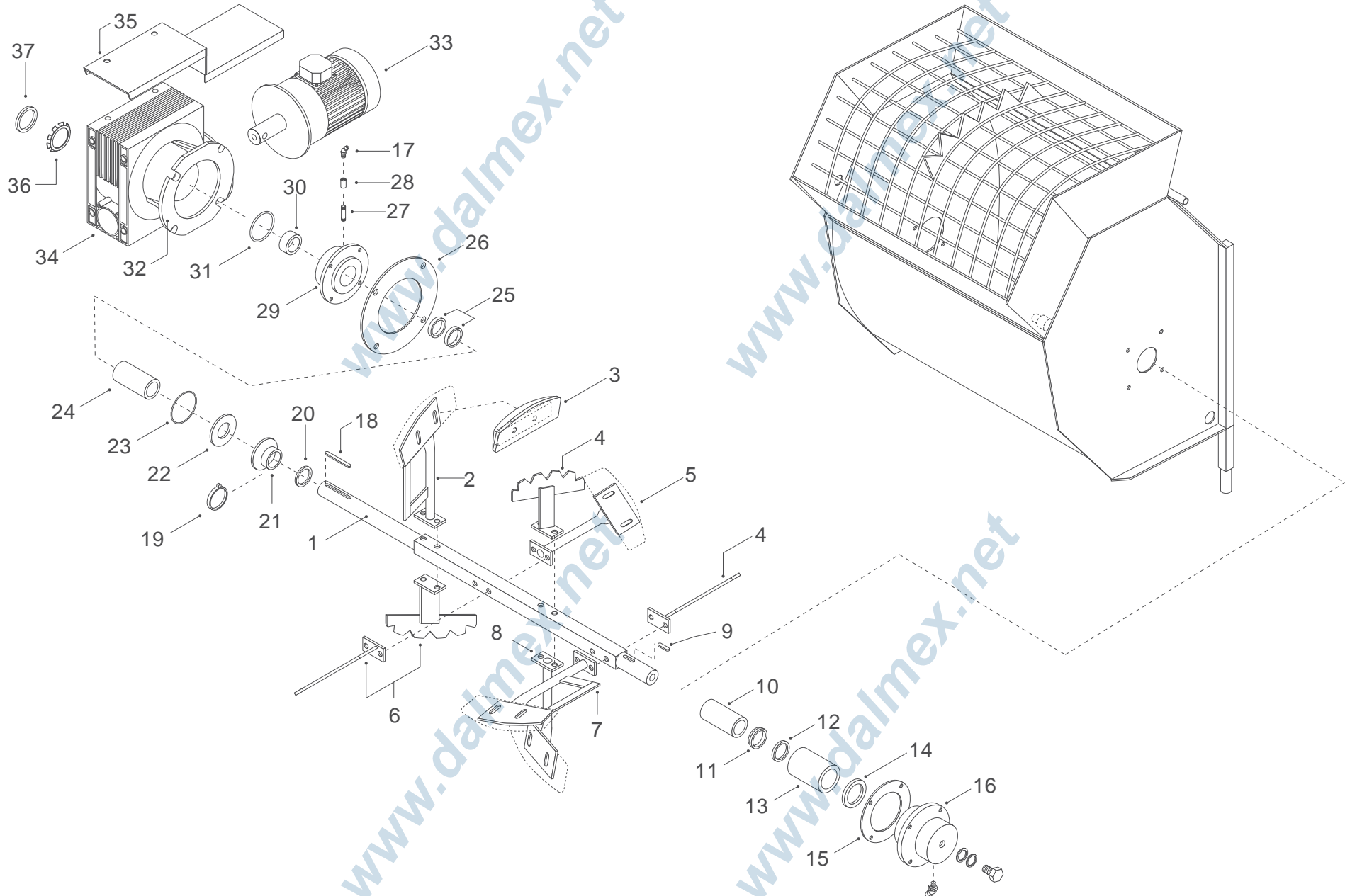

N.	Code	UM	Q.ty	DESCRIZIONE	DESCRIPTION	DESCRIPTION	DENOMINACIÓN	DENOMINACÃO
1	242042	N.	1	Albero mescolatrice	Mixer shaft	Arbre mélangeuse	Eje mezcladora	Eixo do mec. misturador
2	226054	N.	1	Pala mescol.grande	Large mixer blade	Pale grande mélang.	Pala mezcl.grande	Pá de mec.mist.grande
3	238023	N.	4	Paletta mescolatore	Mixer blade	Pale mélangeuse	Pala mezclador	Pá
4	220079	N.	2	Pala mescol. piccola	Small mixer blade	Pale petite mélangeuse	Pala mezcl. pequena	Pá misturadora pequena
5	226055	N.	1	Pala mescol.grande	Large mixer blade	Pale grande mélang.	Pala mezcl.grande	Pá misturadora grande
6	220078	N.	2	Pala mescol. piccola	Small mixer blade	Pale petite mélangeuse	Pala mezcl. pequena	Pá misturadora pequena
7	226057	N.	1	Pala mescol.grande	Large mixer blade	Pale grande mélang.	Pala mezcl.grande	Pá misturadora grande
8	226056	N.	1	Pala mescol.grande	Large mixer blade	Pale grande mélang.	Pala mezcl.grande	Pá misturadora grande
9	546021	N.	1	Linguetta	Tab	Languette	Lengüeta	Lingüeta
10	251005	N.	1	Boccola	Bush	Bague	Casquillo	Bucha
11	263021	N.	1	Anello	Ring	Anneau	Anillo	Anel
12	263013	N.	1	Anello tenuta	Sealing ring	Bague d'étanchéité	Anillo de estanqueidad	Anel de vedação
13	247000	N.	1	Boccola	Bush	Bague	Casquillo	Bucha
14	224002	N.	1	Rosetta	Washer	Rondelle	Arandela	Anilha
15	247030	N.	1	Guarnizione	Gasket	Joint	Junta	Guarnição
16	230013	N.	1	Corpo supporto cieco	Blind support body	Corps support borgne	Cuerpo soporte ciego	Corpo de suporte cego
17	261491	N.	2	Ingrassatore	Greaser	Graisser	Engrasador	Lubrificador
18	546018	N.	1	Linguetta	Tab	Languette	Lengüeta	Lingüeta
19	266042	N.	1	Fascetta	Strap	Collier	Abrazadera	Abraçadeira
20	262010	N.	1	Rondella	Washer	Rondelle	Arandela	Anilha
21	237011	N.	1	Guarnizione	Gasket	Joint	Junta	Guarnição
22	251012	N.	1	Flangia di tenuta	Sealing flange	Bride d'étanchéité	Empalme de estanqueidad	Flange de vedação
23	263031	N.	1	Anello OR	O-ring	Anneau OR	Anillo OR	Anel OR
24	251003	N.	1	Bussola	Bush	Douille	Casquillo	Cilindro
25	263014	N.	2	Anello tenuta	Sealing ring	Anneau d'étanchéité	Anillo de estanqueidad	Anel de vedação
26	248028	N.	1	Guarnizione	Gasket	Joint	Junta	Guarnição
27	245151	N.	1	Tubo di prolunga	Extension pipe	Tube de rallonge	Tubo alargador	Tubo de extensão
28	261031	N.	1	Manicotto	Sleeve	Manchon	Manguito	Acoplamento
29	234099	N.	1	Flangia porta anelli	Rings support flange	Bride porte bagues	Empalme porta-anillos	Flange de suporte
30	245057	N.	1	Distanziere	Spacer	Entretoise	Distanciador	Espaçador
31	237007	N.	1	Guarnizione	Gasket	Joint	Junta	Guarnição
32	262133	N.	1	Flangia riduttore	Reducer flange	Bride réducteur	Empalme reductor	Flange do redutor
33	211001	N.	1	Motore trifase	Three-phase motor	Moteur triphasé	Motor trifásico	Motor trifásico
34	216545	N.	1	Riduttore	Reducer	Réducteur	Reductor	Redutor
35	221347	N.	1	Carter di protezione	Protection sump	Carter de protection	Cárter de protección	Cárter de proteção
36	266027	N.	1	Rosetta	Plain washer	Rondelle	Arandela	Anilha
37	266017	N.	1	Ghiera	Ring nut	Bague	Abrazadera	Anel de ligação

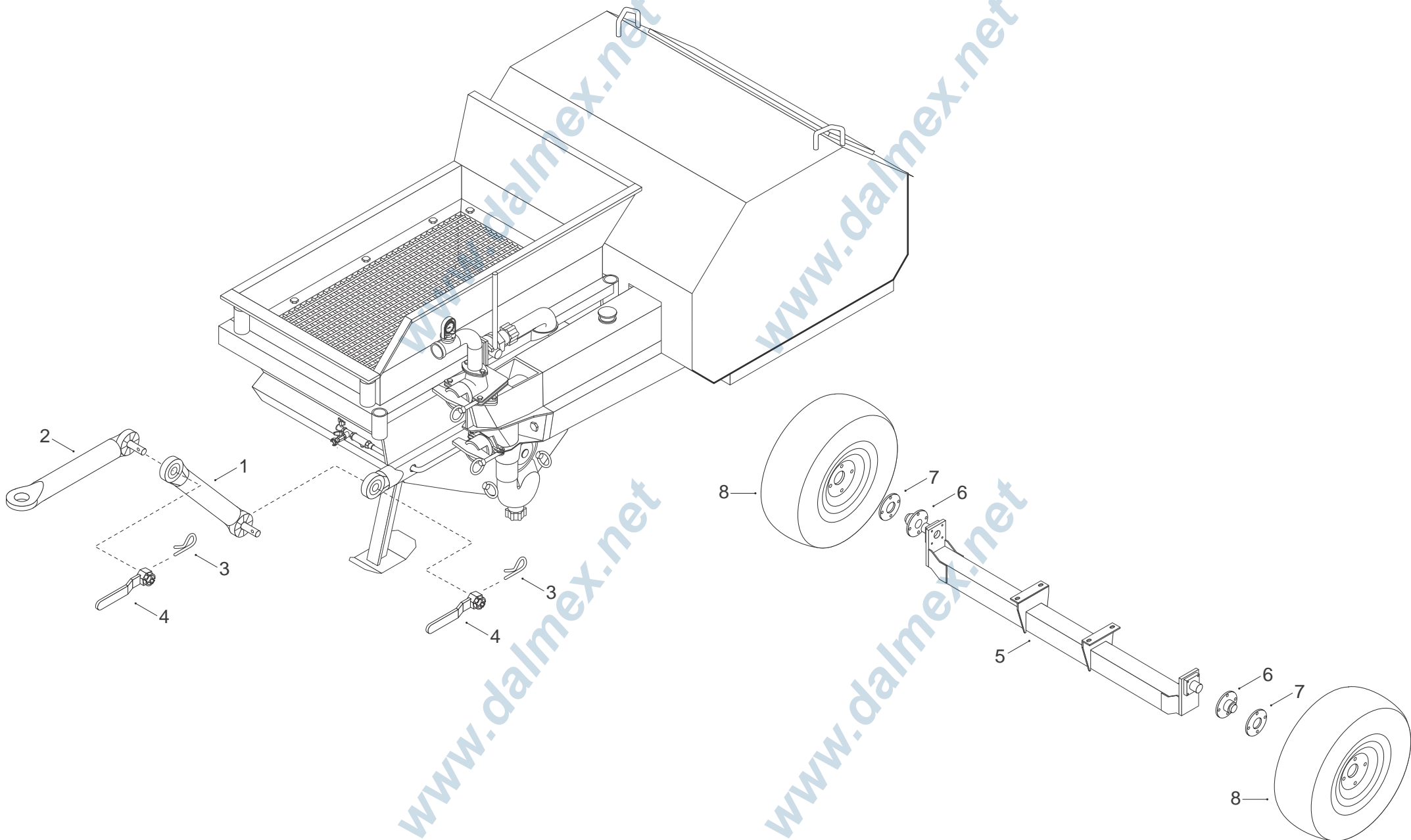

N.	Code	UM	Q.ty	DESCRIZIONE	DESCRIPTION	DESCRIPTION	DENOMINACIÓN	DENOMINACÃO
1	222021	N.	1	Elemento timone	Drawbar element	Elément timon	Elemento timón	Mecanismo direcionador
2	222020	N.	1	Elemento timone	Drawbar element	Elément timon	Elemento timón	Mecanismo direcionador
3	543018	N.	2	Copiglia	Splint pin	Goupille	Pasador en R	Cupilha
4	222027	N.	2	Leva con dado	Lever with nut	Levier avec écrou	Palanca con tuerca	Alavanca com porca
5	225016	N.	1	Assale rigido	Rigid axle	Essieu rigide	Eje rígido	Eixo fixo
6	216361	N.	2	Mozzo	Hub	Moyeu	Buje	Cubo
7	262026	N.	2	Distanziere ruota	Wheel spacer	Entretoise roue	Distanciador de rueda	Distanciador de roda
8	210065	N.	2	Ruota completa	Complete wheel	Roue complète	Rueda completa	Roda completa

www.dalmex.net

www.dalmex.net

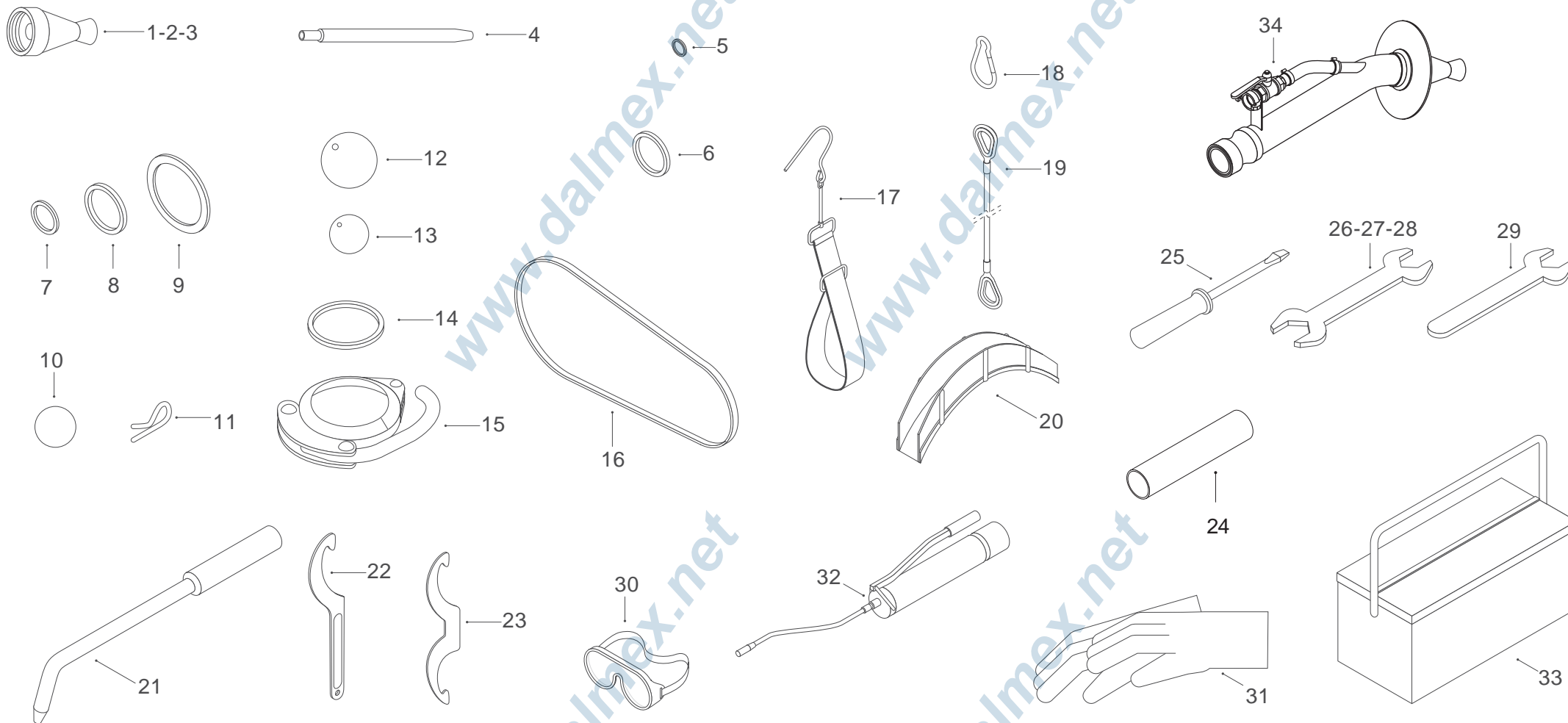

www.dalmex.net

www.dalmex.net

N.	Code	UM	Q.ty	DESCRIZIONE	DESCRIPTION	DESCRIPTION	DENOMINACIÓN	DENOMINACÃO
1	250020	N.	1	Deflettore D.14	Deflector D.14	Défecteur D.14	Deflector D.14	Deflector d. 14
2	250021	N.	1	Deflettore D.16	Deflector D.16	Défecteur D.16	Deflector D.16	Deflector d. 16
3	250022	N.	1	Deflettore D.18	Deflector D.16	Défecteur D.18	Deflector D.18	Deflector d. 18
4	251024	N.	1	Ugello	Nozzle	Buse	Tobera	Bico aspersor
5	263152	N.	2	Guarnizione raccordo	Fitting gasket	Joint raccord	Junta del racor	Guarnição de junção
6	237078	N.	1	Guarnizione	Gasket	Joint	Junta	Guarnição
7	237006	N.	1	Guarnizione	Gasket	Joint	Junta	Guarnição
8	237008	N.	1	Guarnizione	Gasket	Joint	Junta	Guarnição
9	237010	N.	2	Guarnizione	Gasket	Joint	Junta	Guarnição
10	237017	N.	3	Spugna di lavaggio	Washing sponge	Eponge de lavage	Esponja de lavado	Esponja para lavagem
11	543018	N.	1	Copiglia	Splint pin	Goupille	Pasador en R	Cupilha
12	238017	N.	1	Valvola sferica	Ball valve	Soupape sphérique	Válvula esférica	Válvula esférica
13	238016	N.	3	Valvola	Valve	Vanne	Válvula	Válvula
14	266282	N.	1	Guarnizione	Gasket	Joint	Junta	Guarnição
15	266281	N.	1	Giunto rapido	Quick connection	Raccord rapide	Junta rápida	Junta rápida
16	264052	N.	1	Cinghia	Belt	Courroie	Correa	Correia
17	221018	N.	2	Reggitubo in tela	Cloth pipe clamp	Support tuyau en toile	Sujetador de tubo de tela	Suporte de tela p/ tubos
18	266103	N.	2	Moschettone	Snap hook	Mousqueton	Mosquetón	Mosquetão
19	266148	N.	1	Fune acciaio	Steel rope	Câble acier	Cable de acero	Cabo de aço
20	234049	N.	1	Reggitubo in alluminio	Aluminium pipe clamp	Reggitubo in alluminio	Sujetador de tubo de aluminio	Suporte de aluminio p/ tubos
21	220068	N.	1	Leva estrazione	Removal lever	Levier pour extraction	Palanca de extracción	Alavanca p/ extração
22	220051	N.	1	Chiave per bloccaggio	Holder spanner	Clé de serrage	Llave para bloqueo	Chave para fixação
23	251226	N.	1	Chiave doppia	Double-ended spanner	Double clé	Llave doble	Chave dupla
24	268067	N.	1	Cartuccia grasso	Grease cartridge	Cartouche graisse	Cartucho de grasa	Cartucho de graxa
25	268018	N.	1	Cacciavite	Screwdriver	Tournevis	Destornillador	Chave de fenda
26	268007	N.	1	Chiave fissa 10-13	10-13 Open-end spanner	Clé fixe 10-13	Llave fija 10-13	Chave fixa 10-13
27	268008	N.	1	Chiave fissa 17-29	17-29 Open-end spanner	Clé fixe 17-29	Llave fija 17-29	Chave fixa 17-29
28	268009	N.	1	Chiave fissa 19-22	19-22 Open-end spanner	Clé fixe 19-22	Llave fija 19-22	Chave fixa 19-22
29	268011	N.	1	Chiave fissa 25	25 Open-end spanner	Clé fixe 25	Llave fija 25	Chave fixa 25
30	521014	N.	1	Occhiali di protezione	Protective glasses	Lunettes de protection	Gafas de protección	Óculos de proteção
31	521001	N.	2	Guanti in gomma	Rubber gloves	Gants en caoutchouc	Guantes de goma	Luvas de borracha
32	268066	N.	1	Pompa grasso	Grease pump	Pompe graisse	Bomba de grasa	Bomba de graxa
33	220028	N.	1	Cassetta attrezzi	Tool box	Caisse outillages	Caja de las herramientas	Caixa de ferramentas
34	216320	N.	1	Pistola	Gun	Pistolet	Pistola	Pistola

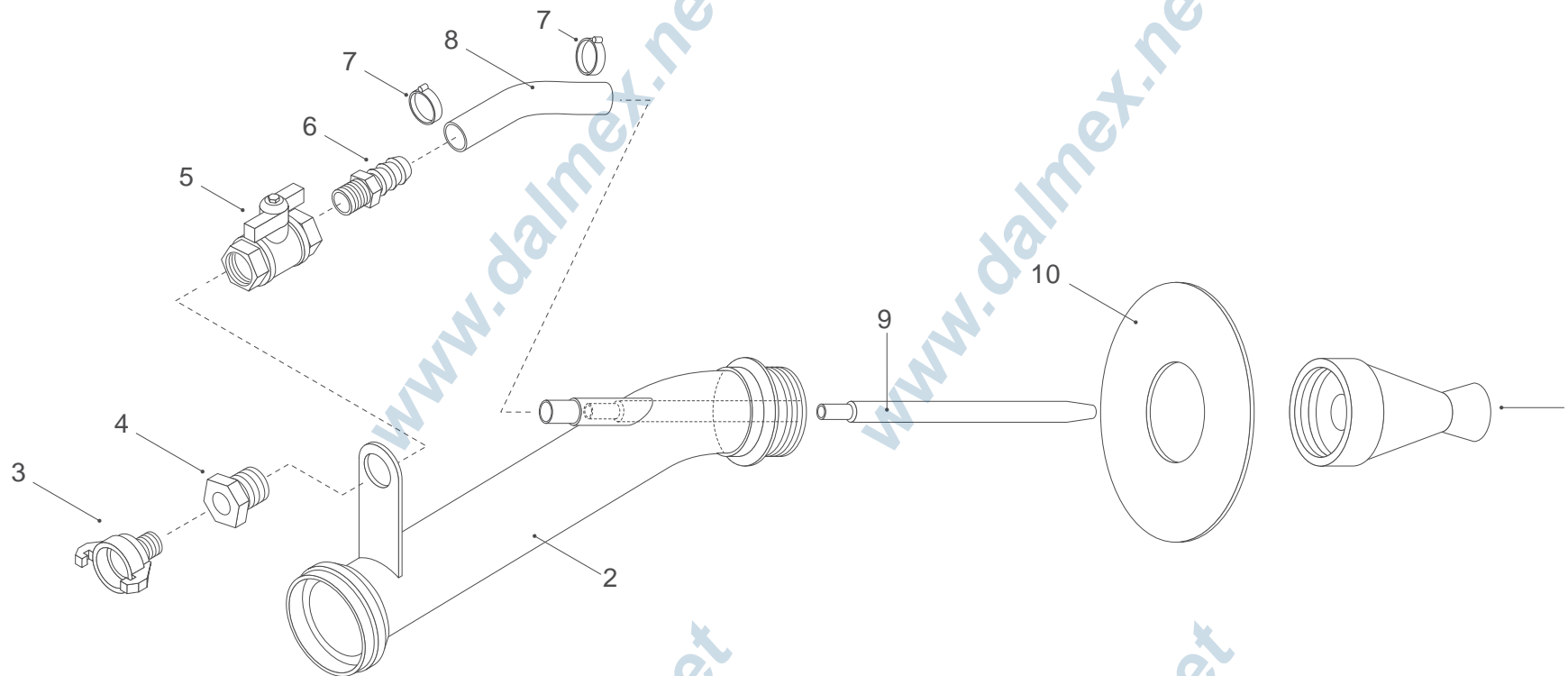

N.	Code	UM	Q.ty	DESCRIZIONE	DESCRIPTION	DESCRIPTION	DENOMINACIÓN	DENOMINACÃO
1	250021	N.	1	Deflettore D.16	Deflector D.16	Défecteur D.16	Deflector D.16	Deflector d. 16
2	251010	N.	1	Corpo pistola malta	Mortar gun body	Corps pistolet mortier	Cuerpo de la pistola	Corpo da pis.de argamassa
3	261146	N.	1	Raccordo rapido	Quick fitting	Raccord rapide	Racor rápido	Ligação rápida
4	261154	N.	1	Riduzione ottone	Brass reduction	Réduction laiton	Reducción de latón	Redução em latão
5	212040	N.	1	Rubinetto a sfera	Ball valve	Robinet à bille	Grifo de bola	Válvula de esfera
6	261188	N.	1	Portagomma	Connecting nozzle	Embout	Portagoma	Conexão
7	266301	N.	2	Fascette	Straps	Colliers	Abrazaderas	Abraçadeiras
8	640006	M.	0,11	Tubo gomma	Rubber hose	Tuyau caoutchouc	Tubo de goma	Tubo de borracha
9	251024	N.	1	Ugello	Nozzle	Buse	Tobera	Bico aspersor
10	224000	N.	1	Disco paraspruzzi	Splashback disc	Disque bavettes	Disco parafangos	Disco protetor

www.dalmex.net

www.dalmex.net

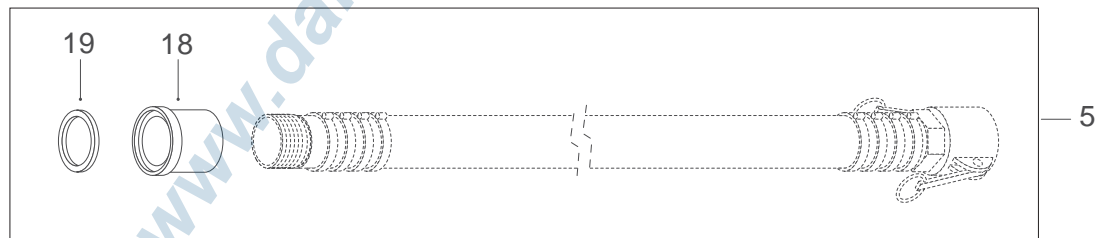
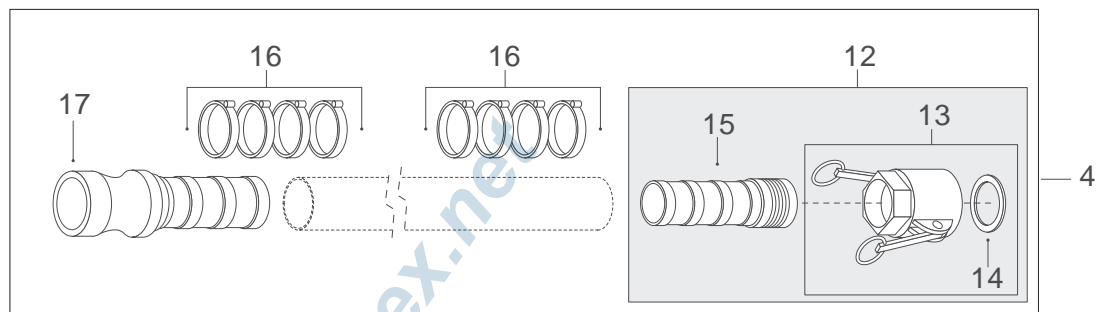
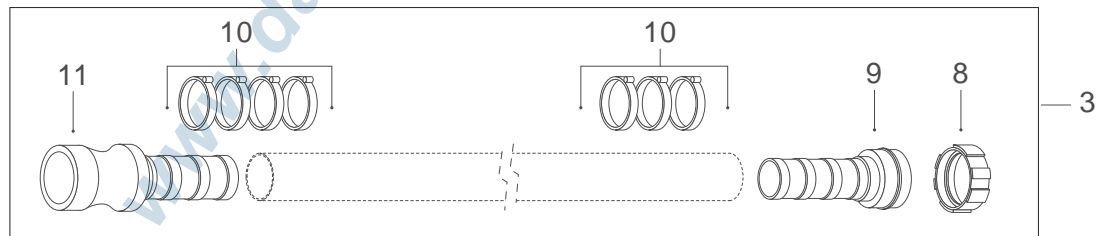
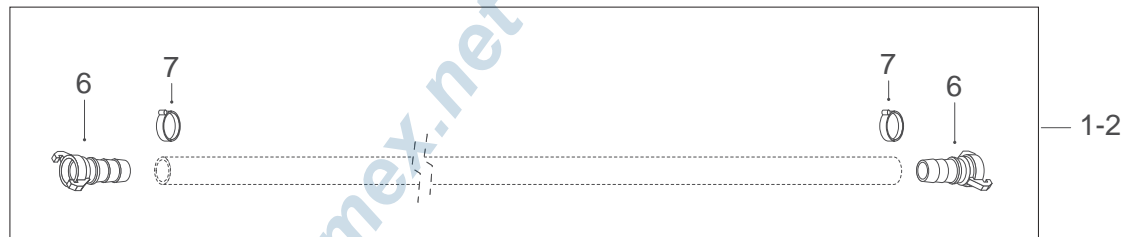
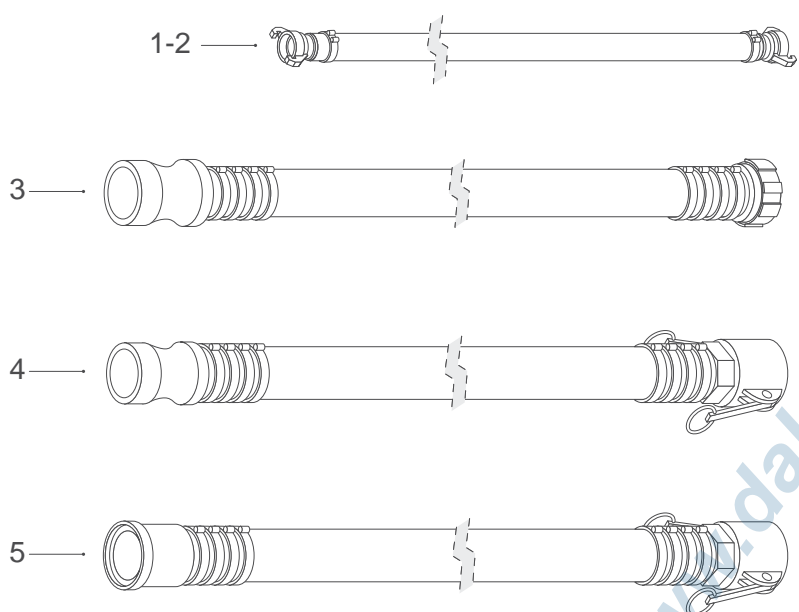

www.dalmex.net

www.dalmex.net

N.	Code	UM	Q.ty	DESCRIZIONE	DESCRIPTION	DESCRIPTION	DENOMINACIÓN	DENOMINACÃO
1	212149	N.	1	Tubo gomma D.13x19 (10m)	Rubber hose D.13x19 (10m)	Tuyau caout. D.13x19 (10m)	Tubo de go. D.13x19 (10m)	Tubo de borr. d.13x19 (10m)
2	212150	N.	1	Tubo gomma D.13x19 (31m)	Rubber hose D.13x19 (31m)	Tuyau caout. D.13x19 (31m)	Tubo de go. D.13x19 (31m)	Tubo de borr. d.13x19 (31m)
3	212802	N.	1	Tubo gomma D.40x53 (10m)	Rubber hose D.40x53 (10m)	Tuyau caout D.40x53 (10m)	Tubo de go. D.40x53 (10m)	Tubo de borr. d.40x53 (10m)
4	212466	N.	1	Tubo gomma D.50x66 (10m)	Rubber hose D.50x66 (10m)	Tuyau caout. D.50x66 (10m)	Tubo de go. D.50x66 (10m)	Tubo de borr. d.50x66 (10m)
5	212814	N.	1	Tubo gomma D.50x69 (20m)	Rubber hose D.50x69 (20m)	Tuyau caout. D.50x69 (20m)	Tubo de go. D.50x69 (20m)	Tubo de borr. d.50x69 (20m)
6	261147	N.	2	Raccordo rapido	Quick fitting	Raccord rapide	Racor rápido	Junção rápida
7	266304	N.	2	Fascette	Straps	Colliers	Abrazaderas	Abraçadeiras
8	235010	N.	1	Girello alla pistola	Ring to gun	Ecrou au pistolet	Contratapa en la pistola	Mec. rotatório p/ pistola
9	235016	N.	1	Semigiunto	Half-joint	Semi-raccord	Semijunta	Semi-acoplamento
10	266263	N.	7	Fascetta	Strap	Collier	Abrazadera	Abraçadeira
11	251205	N.	1	Raccordo rapido	Quick fitting	Raccord rapide	Racor rápido	Junção rápida
12	266204	N.	1	Raccordo rapido	Quick fitting	Raccord rapide	Racor rápido	Junção rápida
13	266165	N.	1	Raccordo DN50	Fitting DN50	Raccord DN50	Racor DN50	Junção DN50
14	237078	N.	1	Guarnizione	Gasket	Joint	Junta	Guarnição
15	251180	N.	1	Raccordo DN50	Fitting DN50	Raccord DN50	Racor DN50	Junção DN50
16	266009	N.	8	Fascetta	Strap	Collier	Abrazadera	Abraçadeira
17	266205	N.	1	Raccordo	Fitting	Raccord	Racor	Junção
18	251217	N.	1	Raccordo	Fitting	Raccord	Racor	Junção
19	266282	N.	1	Guarnizione	Gasket	Joint	Junta	Guarnição

www.dalmex.net

www.dalmex.net

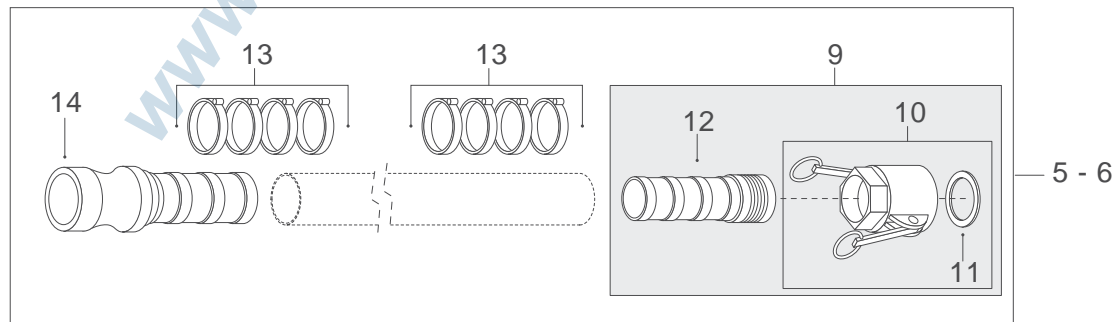
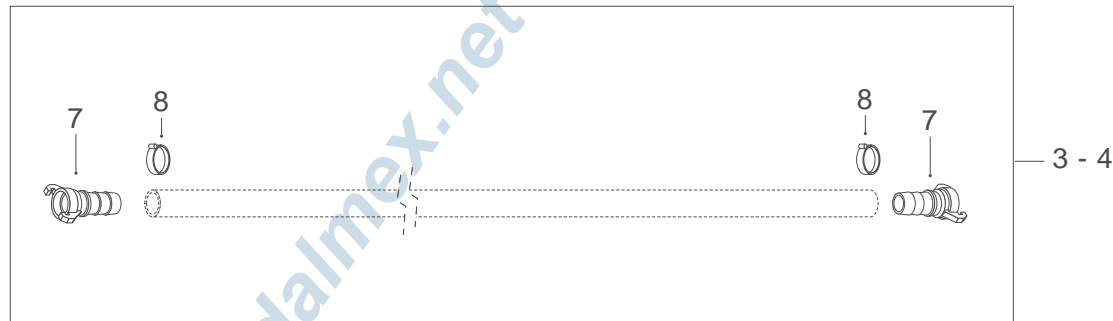
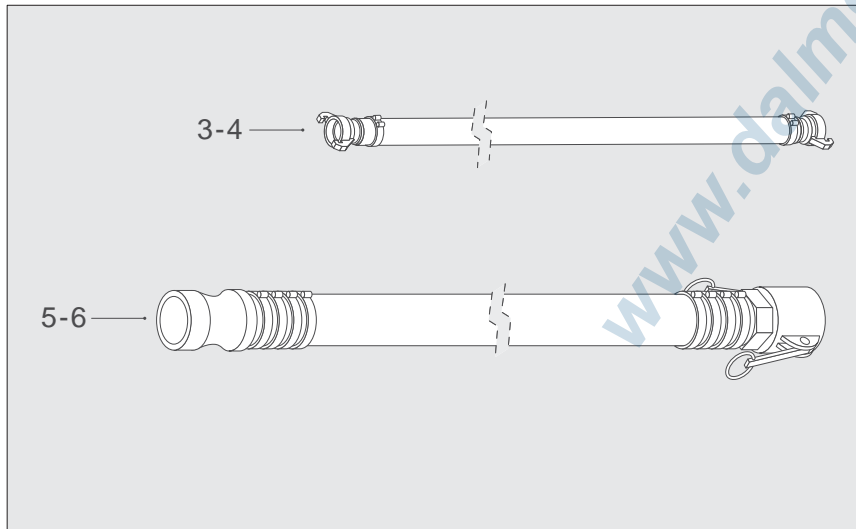

www.dalmex.net

www.dalmex.net

N.	Code	UM	Q.ty	DESCRIZIONE	DESCRIPTION	DESCRIPTION	DENOMINACIÓN	DENOMINACÃO
1	212480	N.	1	Prolunga (10m)	Extension (10m)	Rallonge (10m)	Alargador (10 m)	Extensão (10 m)
2	212481	N.	1	Prolunga (20m)	Extension (20m)	Rallonge (20m)	Alargador (20 m)	Extensão (20 m)
3	212149	N.	1	Tubo gomma D.13x19 (10m)	Rubber hose D.13x19 (10m)	Tuyau caout. D.13x19 (10m)	Tubo de go. D.13x19 (10m)	Tubo de borr. d.13x19 (10m)
4	212196	N.	1	Tubo gomma D.13x19 (20m)	Rubber hose D.13x19 (20m)	Tuyau caout. D.13x19 (20m)	Tubo de go. D.13x19 (20m)	Tubo de borr. d.13x19 (20m)
5	212466	N.	1	Tubo gomma D.50x66 (10m)	Rubber hose D.50x66 (10m)	Tuyau caout. D.50x66 (10m)	Tubo de go. D.50x66 (10m)	Tubo de borr. d.50x66 (10m)
6	212477	N.	1	Tubo gomma D.50x66 (20m)	Rubber hose D.50x66 (20m)	Tuyau caout. D.50x66 (20m)	Tubo de go. D.50x66 (20m)	Tubo de borr. d. 50x66 (20m)
7	261147	N.	2	Raccordo rapido	Quick fitting	Raccord rapide	Racor rápido	Junção rápida
8	266304	N.	2	Fascette	Straps	Colliers	Abrazaderas	Abraçadeiras
9	266204	N.	1	Raccordo rapido	Quick fitting	Raccord rapide	Racor rápido	Junção rápida
10	266165	N.	1	Raccordo DN50	Fitting DN50	Raccord DN50	Racor DN50	Junção DN50
11	237078	N.	1	Guarnizione	Gasket	Joint	Junta	Guarnição
12	251180	N.	1	Raccordo DN50	Fitting DN50	Raccord DN50	Racor DN50	Junção DN50
13	266009	N.	8	Fascetta	Strap	Collier	Abrazadera	Abraçadeira
14	266205	N.	1	Raccordo	Fitting	Raccord	Racor	Junção

www.dalmex.net

www.dalmex.net

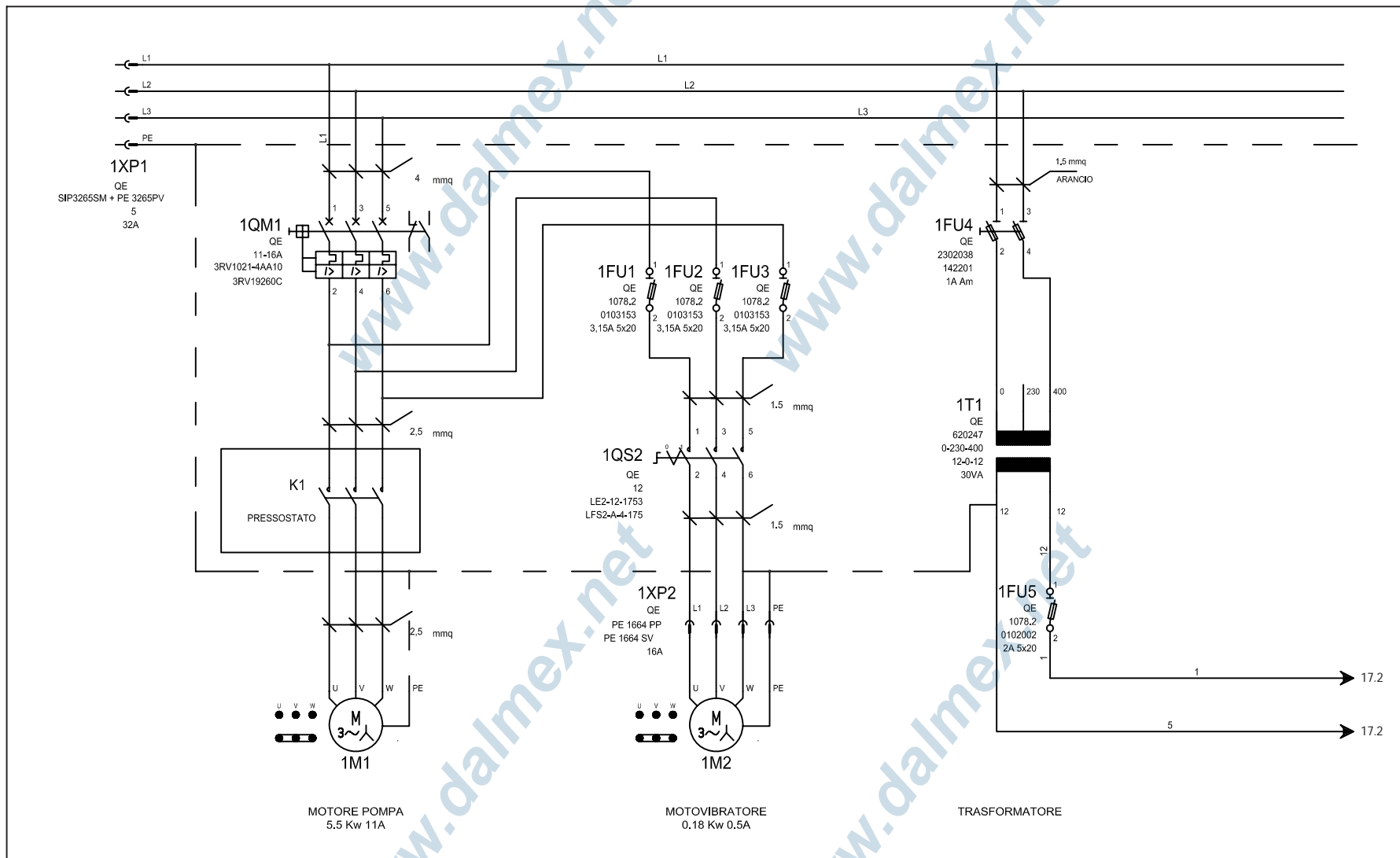

I.M.	DATA	MODIFICHE	FIRMA	I.N.	DATA	MODIFICHE	FIRMA
Macchina UNI 30 ES							DISEGNO
Denominazione SCHEMA ELETTRICO							REV. <input type="checkbox"/> NB. DEL PRESENTE DISEGNO VALE SOLO LA COPIA CON INDICE MAGGIORE.
TURBOSOL S.p.A.			Scala		DISEGN.		
TECNOLOGIA DI POMPIAGGIO PER L'EDILIZIA			Data		SOSTITUISCE IL		
AZIENDA CON SISTEMA DI GESTIONE PER LA QUALITÀ CERTIFICATO DA DNV			Disegn.		TAVOLA		
31100, borgo di Brodo (CV) ITALIA			www.turbosol.it		COPRITTO.		
PROPRIETÀ DI TURBOSOL. PRODUZIONE SPA LA QUINTA TUTELA I PROPRI DISEGNI A TERMINI DI LEGGE							

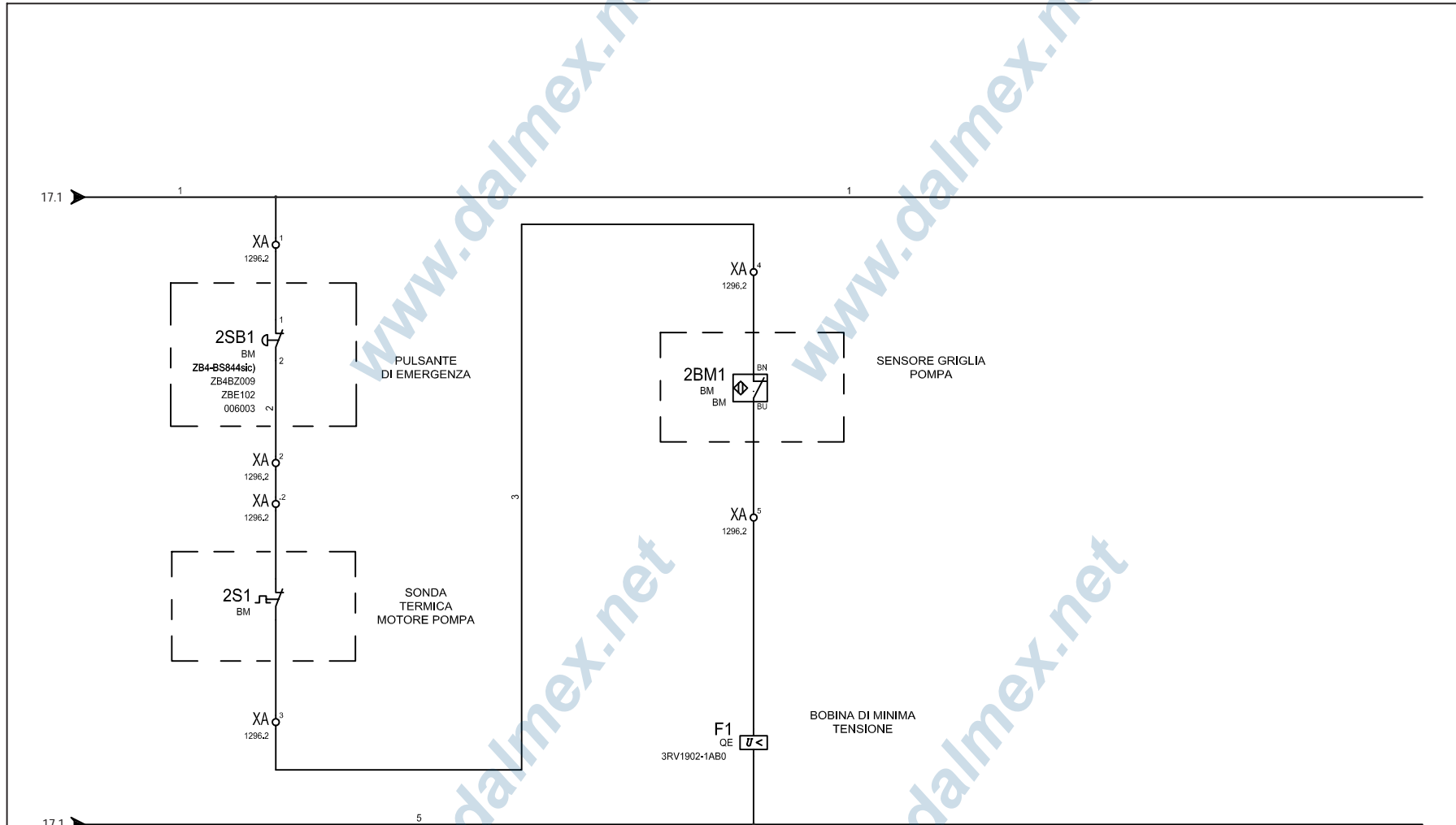

I.M.	DATA	MODIFICHE	FIRMA	I.N.	DATA	MODIFICHE	FIRMA
Macchina UNI 30 ES				DISEGNO			
Denominazione SCHEMA ELETTRICO				REV. <input type="checkbox"/> NB. DEL PRESENTE DISEGNO VALE SOLO LA COPIA CON INDICE MAGGIORE.			
 S.p.A. <small>TECNOLOGIA DI POMPIAGGIO PER L'EDILIZIA AZIENDA CON SISTEMA DI GESTIONE PER LA QUALITA' CERTIFICATO DA DNV ENIT EN ISO 9001:2008</small> www.turbosol.it			Scala		SOSTITUISCE IL		
<small>PROPRIETA' DI TURBOSOL. PRODUZIONE SPA LA QUINTA TUTELA I PROPRI DISEGNI A TERMINI DI LEGGE</small>			Data		TAVOLA		
<small>www.dalmex.net</small>			Disegn.		Controll.		

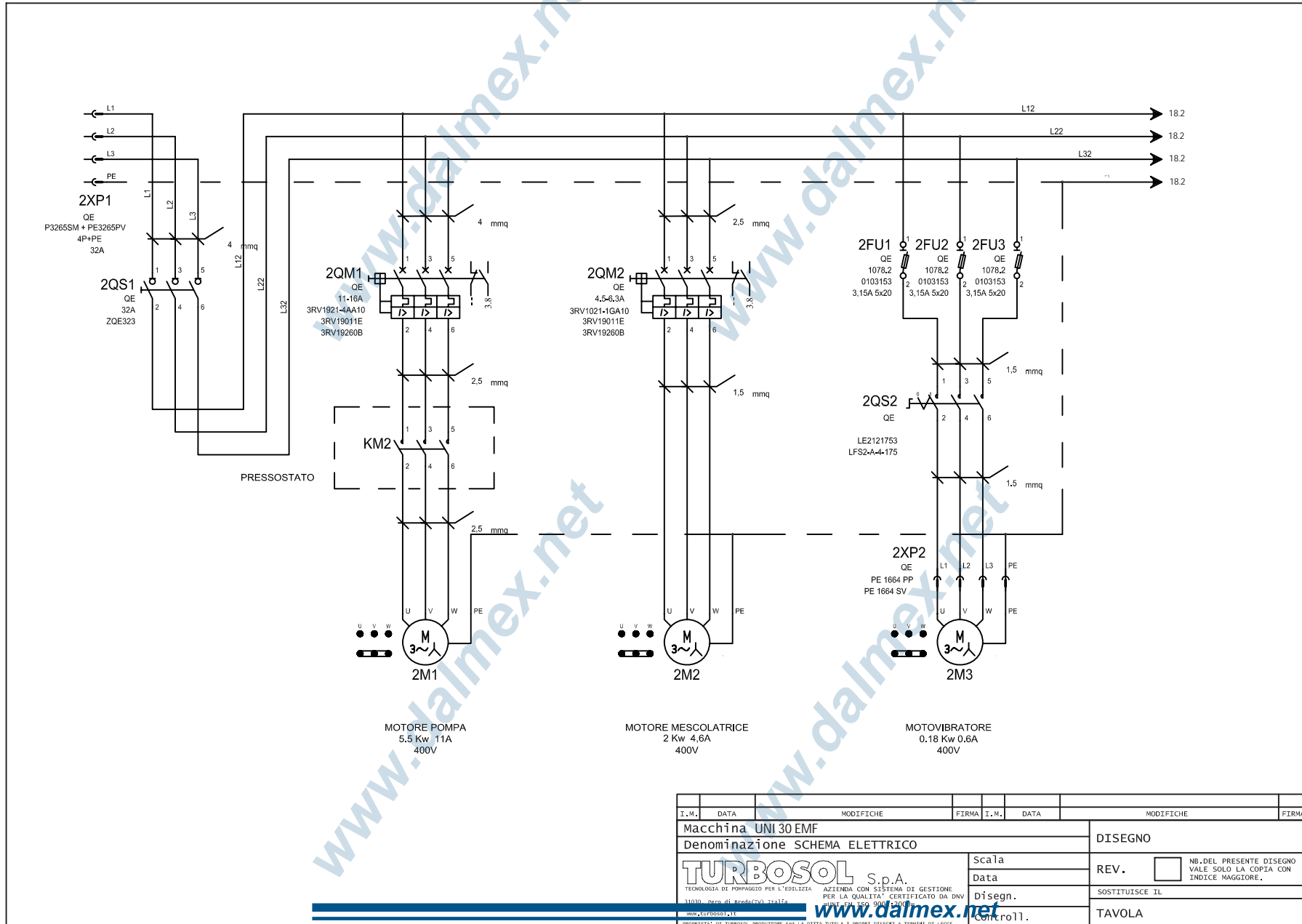

I.M.	DATA	MODIFICHE	FIRMA	I.N.	DATA	MODIFICHE	FIRMA
Macchina UNI 30 EMF							DISEGNO
Denominazione SCHEMA ELETTRICO							REV. <input type="checkbox"/> NB. DEL PRESENTE DISEGNO VALE SOLO LA COPIA CON INDICE MAGGIORE.
TURBOSOL S.p.A.			Scala		SOSTITUISCE IL		
TECNOLOGIA DI POMPAIO PER L'EDILIZIA PER LA QUALITÀ CERTIFICATO DA DNV 3100, Org. di Accred. ITALIA			Data		TAVOLA		
AZIENDA CON SISTEMA DI GESTIONE PER LA QUALITÀ CERTIFICATO DA DNV ENIT EN ISO 9001:2008			Disegn.		Controll.		
www.turbosol.it			www.dalmex.net		PROPRIETÀ DI TURBOSOL. PRODUZIONE SIA LA DITTA TUTELA I PROPRI DISEGNI A TERMINI DI LEGGE		

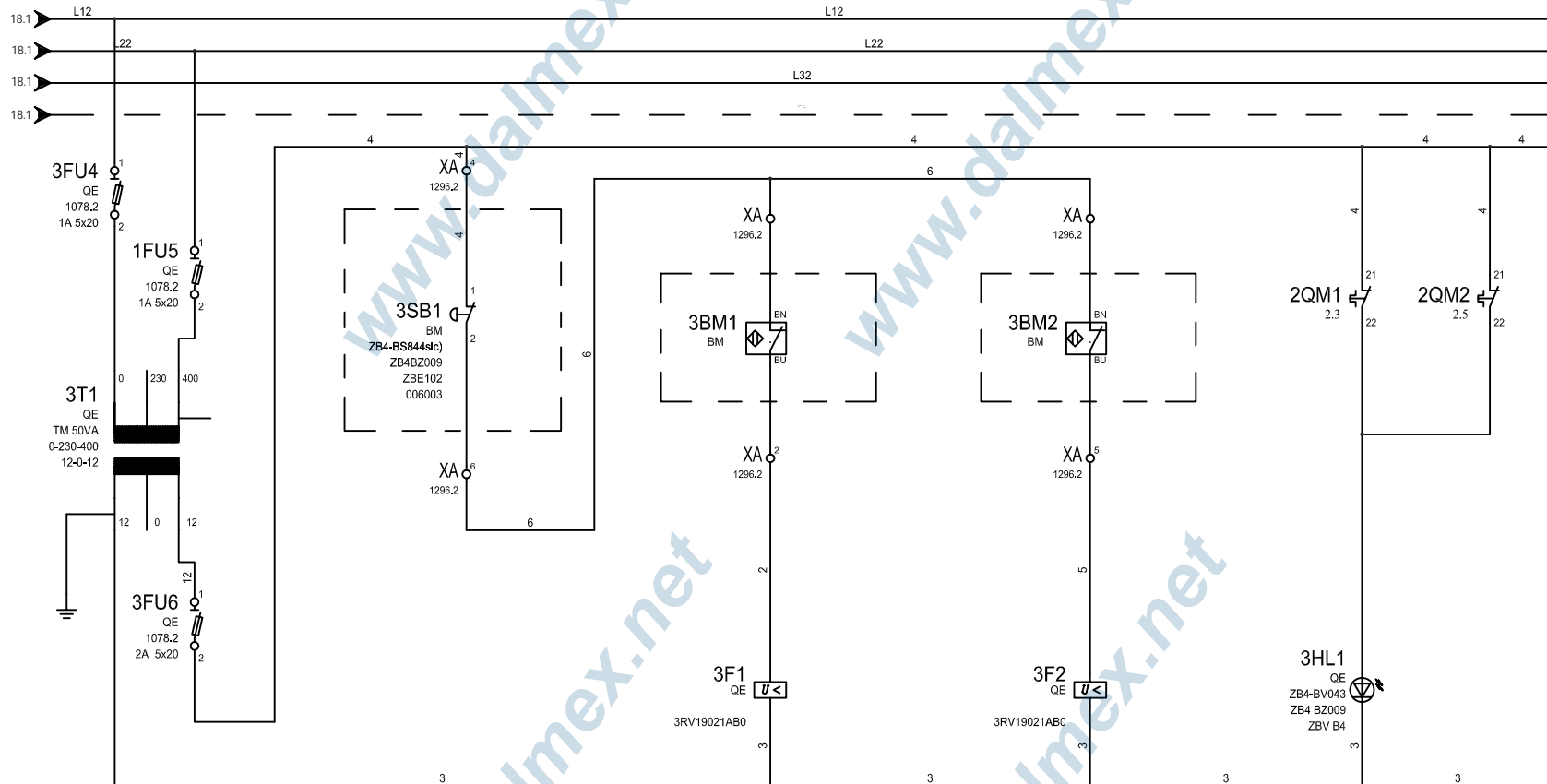
 TRASFORMATORE
CIRCUITI AUSILIARI

 PULSANTE
DI EMERGENZA

 BOBINA MINIMA
TENSIONE
POMPA MALTA

 BOBINA MINIMA
TENSIONE
MESCOLATRICE

 INTERVENTO
TERMICI

I.M.	DATA	MODIFICHE	FIRMA	I.M.	DATA	MODIFICHE	FIRMA
Macchina UNI 30 EMF				DISEGNO			
Denominazione SCHEMA ELETTRICO				REV. <input type="checkbox"/> NB. DEL PRESENTE DISEGNO VALE SOLO LA COPIA CON INDICE MAGGIORE.			
 S.p.A. <small>TECNOLOGIA DI POMPAIO PER L'EDILIZIA PER LA QUALITÀ CERTIFICATO DA DNV 31030, Imp. di Brindisi Italia</small>			Scala Data		SOSTITUISCE IL		
<small>PROPRIETÀ DI TURBOSOL. PRODUZIONE SPA LA DITTA TUTELA I PROPRI DISEGNI A TERMINI DI LEGGE</small>			Disegn. Controll.		TAVOLA		

Code	Pos.	Tav.	Code	Pos.	Tav.	Code	Pos.	Tav.
210065	8	TAV.12	220098	13	TAV.11.1	231028	1	TAV.04
210148	2	TAV.07	220522	1	TAV.01	231037	15	TAV.05
211001	33	TAV.11.2	221018	17	TAV.13	231045	21	TAV.02
211013	22	TAV.01	221028	11	TAV.11.1	231051	11	TAV.01
211408	4	TAV.07	221056	21	TAV.01	231071	18	TAV.05
211409	5	TAV.07	221073	24	TAV.01	234007	12	TAV.03
211428	7	TAV.07	221248	1	TAV.03	234049	20	TAV.13
212005	3	TAV.03	221347	35	TAV.11.2	234099	29	TAV.11.2
212010	20	TAV.06	221746	9	TAV.01	235010	8	TAV.15
212014	14	TAV.06	222020	2	TAV.12	235016	9	TAV.15
212040	5	TAV.14	222021	1	TAV.12	236006	6	TAV.02
212060	16	TAV.11.1	222027	4	TAV.12	236007	7	TAV.02
212149	1	TAV.15	222130	2	TAV.01	236014	8	TAV.11.1
212149	3	TAV.16	223024	1	TAV.05	236023	8	TAV.02
212150	2	TAV.15	223027	10	TAV.01	237006	22	TAV.03
212196	4	TAV.16	223280	4	TAV.01	237006	31	TAV.04
212323	7	TAV.06	223286	6	TAV.03	237006	7	TAV.13
212466	4	TAV.15	223287	24	TAV.03	237007	31	TAV.11.2
212466	5	TAV.16	224000	10	TAV.14	237008	13	TAV.02
212477	6	TAV.16	224002	14	TAV.11.2	237008	9	TAV.03
212480	1	TAV.16	225016	5	TAV.12	237008	4	TAV.04
212481	2	TAV.16	225054	26	TAV.01	237008	8	TAV.13
212511	22	TAV.06	225056	16	TAV.02	237010	4	TAV.02
212802	3	TAV.15	225059	2	TAV.11.1	237010	19	TAV.04
212814	5	TAV.15	225085	15	TAV.01	237010	9	TAV.13
213003	26	TAV.04	225605	27	TAV.01	237011	7	TAV.05
214005	1	TAV.06	225755	8	TAV.01	237011	21	TAV.11.2
214237	2	TAV.09	226004	17	TAV.03	237017	10	TAV.13
214381	3	TAV.09	226054	2	TAV.11.2	237078	6	TAV.13
214381	1	TAV.10	226055	5	TAV.11.2	237078	14	TAV.15
214384	4	TAV.09	226056	8	TAV.11.2	237078	11	TAV.16
214401	3	TAV.10	226057	7	TAV.11.2	238000	20	TAV.01
214425	4	TAV.10	226089	4	TAV.06	238011	13	TAV.03
214481	2	TAV.10	226099	12	TAV.07	238013	12	TAV.11.1
214488	1	TAV.11.1	227001	1	TAV.07	238014	12	TAV.04
214506	36	TAV.01	227037	31	TAV.01	238015	16	TAV.01
214512	37	TAV.01	227039	32	TAV.01	238016	10	TAV.02
214553	7	TAV.01	227043	5	TAV.11.1	238016	13	TAV.13
214652	35	TAV.01	227056	19	TAV.01	238017	3	TAV.02
216198	23	TAV.02	227067	6	TAV.07	238017	12	TAV.13
216320	34	TAV.13	227121	3	TAV.07	238022	33	TAV.01
216351	7	TAV.03	230013	16	TAV.11.2	238023	3	TAV.11.2
216361	6	TAV.12	230020	2	TAV.04	240054	14	TAV.04
216545	34	TAV.11.2	230021	1	TAV.02	240055	21	TAV.03
220002	6	TAV.11.1	230031	15	TAV.04	240059	10	TAV.11.1
220028	33	TAV.13	230045	19	TAV.03	240063	2	TAV.02
220034	11	TAV.07	230051	19	TAV.02	240068	14	TAV.01
220051	22	TAV.13	230069	5	TAV.04	240069	10	TAV.04
220058	22	TAV.02	231009	16	TAV.04	241061	3	TAV.11.1
220068	21	TAV.13	231018	11	TAV.02	241089	1	TAV.09
220078	6	TAV.11.2	231019	5	TAV.02	241281	4	TAV.03
220079	4	TAV.11.2	231023	23	TAV.04	241309	8	TAV.03

Code	Pos.	Tav.	Code	Pos.	Tav.	Code	Pos.	Tav.
241310	8	TAV.07	261016	15	TAV.11.1	263201	6	TAV.01
242008	7	TAV.11.1	261016	15	TAV.11.1	264006	1	TAV.08
242017	5	TAV.06	261020	29	TAV.04	264044	10	TAV.07
242042	1	TAV.11.2	261023	12	TAV.01	264052	9	TAV.07
245008	17	TAV.04	261023	15	TAV.03	264052	16	TAV.13
245020	21	TAV.05	261023	23	TAV.05	265005	16	TAV.05
245057	30	TAV.11.2	261023	4	TAV.11.1	265013	20	TAV.05
245151	27	TAV.11.2	261030	30	TAV.04	266003	20	TAV.02
247000	13	TAV.11.2	261031	22	TAV.05	266005	29	TAV.01
247030	15	TAV.11.2	261031	28	TAV.11.2	266009	25	TAV.03
247037	6	TAV.04	261034	12	TAV.06	266009	16	TAV.15
247038	8	TAV.04	261036	3	TAV.06	266009	13	TAV.16
247039	21	TAV.04	261042	11	TAV.06	266017	37	TAV.11.2
247050	14	TAV.11.1	261042	17	TAV.06	266027	36	TAV.11.2
247070	26	TAV.03	261051	13	TAV.06	266032	25	TAV.04
247090	12	TAV.02	261057	27	TAV.04	266042	8	TAV.05
247098	15	TAV.02	261059	18	TAV.06	266042	19	TAV.11.2
247110	5	TAV.03	261060	28	TAV.04	266069	19	TAV.05
247119	19	TAV.11.1	261072	6	TAV.06	266084	14	TAV.02
248021	14	TAV.05	261075	17	TAV.11.1	266092	30	TAV.01
248022	3	TAV.05	261085	2	TAV.06	266103	18	TAV.13
248023	17	TAV.02	261118	19	TAV.06	266148	19	TAV.13
248026	18	TAV.03	261146	23	TAV.06	266165	13	TAV.15
248027	14	TAV.03	261146	3	TAV.14	266165	10	TAV.16
248028	26	TAV.11.2	261147	6	TAV.15	266204	12	TAV.15
250020	1	TAV.13	261147	7	TAV.16	266204	9	TAV.16
250021	2	TAV.13	261154	4	TAV.14	266205	17	TAV.15
250021	1	TAV.14	261188	6	TAV.14	266205	14	TAV.16
250022	3	TAV.13	261209	21	TAV.06	266263	10	TAV.15
250039	9	TAV.02	261260	16	TAV.06	266281	15	TAV.13
250040	3	TAV.04	261262	15	TAV.06	266282	14	TAV.13
250061	4	TAV.05	261267	10	TAV.06	266282	19	TAV.15
250062	2	TAV.05	261268	8	TAV.06	266301	7	TAV.14
251003	24	TAV.11.2	261491	17	TAV.11.2	266304	7	TAV.15
251005	10	TAV.11.2	262007	34	TAV.01	266304	8	TAV.16
251006	13	TAV.05	262010	20	TAV.11.2	266315	3	TAV.01
251008	7	TAV.04	262026	7	TAV.12	267022	13	TAV.01
251010	2	TAV.14	262133	32	TAV.11.2	267052	18	TAV.11.1
251012	10	TAV.05	263005	12	TAV.05	267068	18	TAV.01
251012	22	TAV.11.2	263013	12	TAV.11.2	268007	26	TAV.13
251014	23	TAV.03	263014	25	TAV.11.2	268008	27	TAV.13
251015	22	TAV.04	263021	11	TAV.11.2	268009	28	TAV.13
251019	18	TAV.02	263022	18	TAV.04	268011	29	TAV.13
251024	4	TAV.13	263024	10	TAV.03	268018	25	TAV.13
251024	9	TAV.14	263024	11	TAV.04	268066	32	TAV.13
251151	17	TAV.01	263030	20	TAV.04	268067	24	TAV.13
251180	15	TAV.15	263031	9	TAV.05	271012	10	TAV.08
251180	12	TAV.16	263031	23	TAV.11.2	271013	9	TAV.08
251205	11	TAV.15	263099	2	TAV.08	272040	4	TAV.08
251216	11	TAV.03	263102	17	TAV.05	272042	5	TAV.08
251217	18	TAV.15	263152	5	TAV.13	272051	3	TAV.08
251226	23	TAV.13	263158	2	TAV.03	272171	6	TAV.08

Code	Pos.	Tav.	Code	Pos.	Tav.	Code	Pos.	Tav.
272172	7	TAV.08						
272173	8	TAV.08						
521001	31	TAV.13						
521014	30	TAV.13						
542027	9	TAV.04						
543011	5	TAV.01						
543014	9	TAV.11.1						
543016	28	TAV.01						
543018	3	TAV.12						
543018	11	TAV.13						
543040	16	TAV.03						
545001	24	TAV.04						
545003	11	TAV.05						
545004	13	TAV.04						
546001	6	TAV.05						
546018	18	TAV.11.2						
546021	9	TAV.11.2						
547001	5	TAV.05						
547011	20	TAV.03						
552035	5	TAV.09						
552036	25	TAV.01						
552047	7	TAV.09						
552048	6	TAV.09						
553053	8	TAV.09						
640006	8	TAV.14						
640061	9	TAV.06						

www.dalmex.net

www.dalmex.net

www.dalmex.net

www.dalmex.net

www.dalmex.net

www.dalmex.net



TURBOSOL

SISTEMI DI POMPAGGIO PER L' EDILIZIA

TURBOSOL PRODUZIONE S.P.A.

Via A. Volta, 1

31030 Pero di Breda (TV) - Italia

Tel. ++39 0422 90 251

Fax ++39 0422 904 408

www.dalmex.net info@turbosol.it

www.turbosol.it