

ТЕХ. ХАРАКТЕРИСТИКИ	DTS-120	DTS-120 G	TECHNICAL DATA	DTS-120	DTS-120 G
Макс. глубина резки / max.	110 мм / 120 мм	110 мм / 120 мм	cut depth series / max.	110 mm / 120 mm	110 mm / 120 mm
Макс. длина резки	600 мм	600 мм	cut length max.	600 mm	600 mm
Макс. Ø режущего диска / max.	350 мм / 380 мм	350 мм / 380 мм	saw blade diameter series / max.	350 mm / 380 mm	350 mm / 380 mm
Макс. Ø диска при угловой резке	нет	350 мм	by mitre cuts	impossible	350 mm
Ø посадочного отверстия	25,4 мм	25,4 мм	saw blade holder	25.4 mm	25.4 mm
Мощность двигателя	2,2 кВт, 220В	2,2 кВт, 220В	motor output	2.2 kW / 230 V	2.2 kW / 230 V
Скорость вращения диска	2800 об/мин	2800 об/мин	saw blade speed	2800 rpm	2800 rpm
Габариты (Д/Ш/В)	1200 / 700 / 1240 мм	1200 / 700 / 1280 мм	dimensions (L/W/H)	1200 / 700 / 1240 mm	1200 / 700 / 1280 mm
Вес	80 кг	83 кг	weight	80 kg	83 kg

DTS-120

→ Производитель вправе вносить конструктивные изменения без предварительного уведомления / Subject to technical change without notice

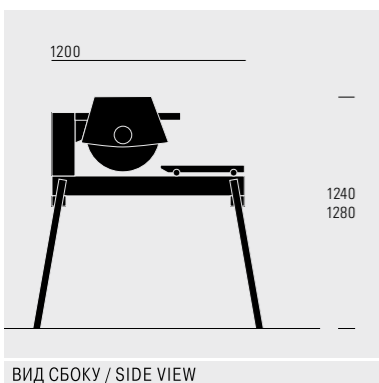

УНИВЕРСАЛЬНЫЙ НАДЕЖНЫЙ
ОТРЕЗНОЙ СТАНОК ДЛЯ
ПРОФЕССИОНАЛЬНОГО ПРИМЕНЕНИЯ

FOR A PROFESSIONAL RELIABLE
AND PERMANENT USE

LISSMAC Maschinenbau GmbH
Lanzstraße 4
D-88410 Bad Wurzach
Telefon +49(0)75 64/307-0
Telefax +49(0)75 64/307-500
lissmac@lissmac.com
www.lissmac.com

www.dalmex.net

LISSMAC
CONSTRUCTION TECHNOLOGY



DTS-120

УНИВЕРСАЛЬНЫЙ НАДЕЖНЫЙ
ОТРЕЗНОЙ СТАНОК ДЛЯ
ПРОФЕССИОНАЛЬНОГО ПРИМЕНЕНИЯ

FOR A PROFESSIONAL RELIABLE
AND PERMANENT USE



Универсальный отрезной станок DTS -120 отвечает всем современным требованиям, предъявляемым к профессиональному оборудованию.

- Станина с фиксированным режущим узлом
- Высокое качество сборки, не требуется технического обслуживания
- Корпус из сварной стали с порошковым покрытием одновременно является емкостью для воды и опорой для передвижного стола с высокоточными направляющими
- Оцинкованные ножки стола снимаются для облегчения транспортировки и хранения
- Стол плавно и легко передвигается по направляющим, имеется возможность увеличения его размеров
- Возможность резки под углом 45° (версия DTS - 120 G)
- Поставляется в комплекте с алмазным диском для резки бетона (Ø350 мм)

The DTS-120 meets all requests for a professional reliable and permanent use.

- Table saw with fixed cutting head
- High quality and maintenance-free construction
- Welded, powder-coated steel water basin with exact table guidance for precise cutting
- Galvanised, removable plug-in feet for fast transport
- Exact, smooth running cutting table with adjustable side laying
- 45° mitre cuts can be made easily (DTS-120 G)
- DTS-120 will be delivered with a laser welded diamond blade for concrete (350 mm)

←

DTS-120

Макс. глубина резки : 120 мм
Макс. Ø режущего диска : 380 мм
Ø посадочного отверстия : 25,4 мм
cut depth max. : 120 mm
saw blade diameter max. : 380 mm
saw blade holder : 25.4 mm

www.dalmex.net